

# PX形 テクポン水中ポンプ構造図 PUMP SECTION

仕 様 SPECIFICATION		電 動 機 仕 様 MOTOR SPECIFICATION		
口 径 BORE	形 式 TYPE	形 式 TYPE	出 力 OUT PUT	周 波 数 FREQUENCY
mm			kW	50/60 Hz
全 揚 程 TOTAL HEAD	吐 出 量 CAPACITY	回 転 速 度 SPEED	電 圧 VOLTAGE	極 数 POLES
m	m <sup>3</sup> /min	min <sup>-1</sup>	200 V	2 P

適用機種 : PX4-1500 · PX5-1500 · PX6-1500 · PX5-2200 · PX6-2200

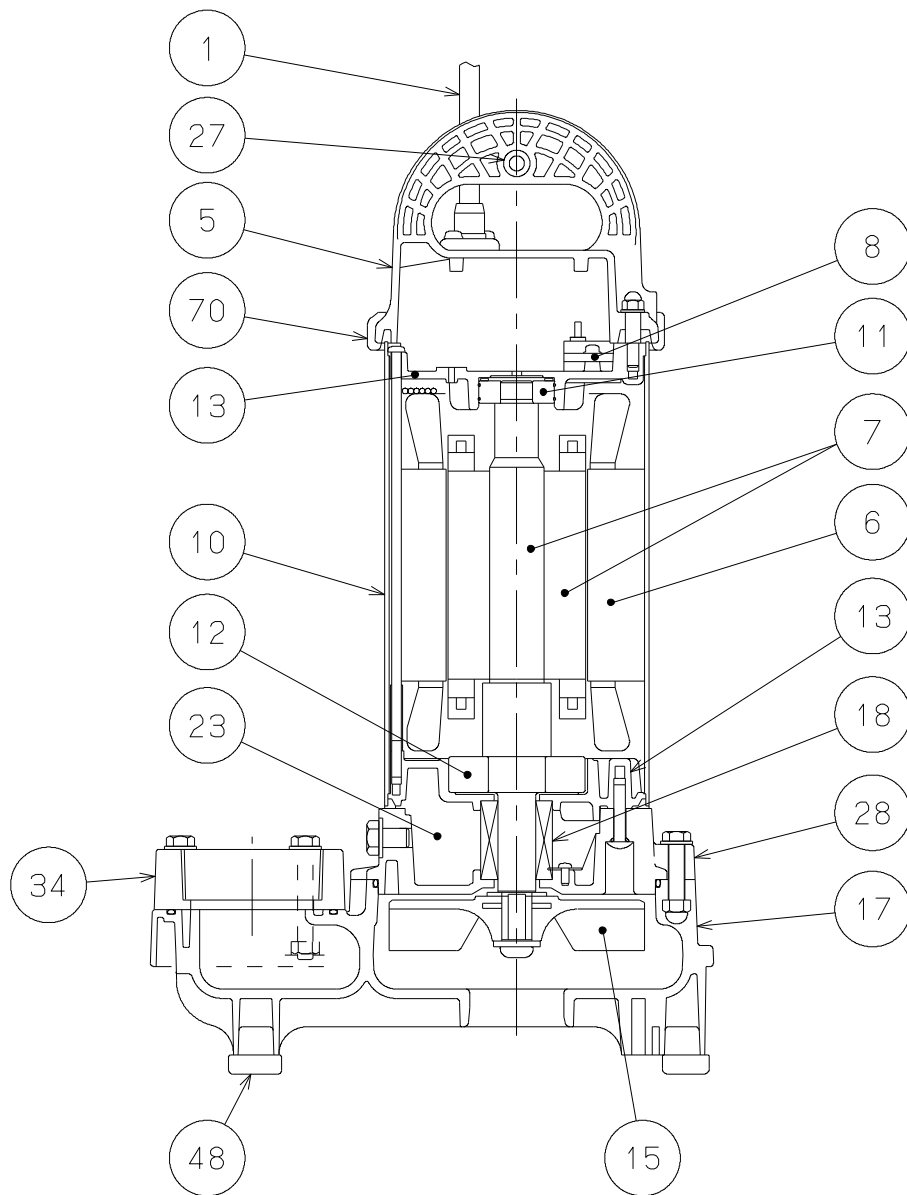

株式会社 寺田ポンプ製作所  
Terada Pump Mfg. Co., Ltd.

日 付 DATE  
2001.10.12

図 番 DRAW NO.  
AN0356

# PX形 テクポン水中ポンプ材質表 MATERIALS LIST

仕 様 SPECIFICATION		電 動 機 仕 様 MOTOR SPECIFICATION		
口 径 BORE	形 式 TYPE	形 式 TYPE	出 力 OUT PUT	周 波 数 FREQUENCY
mm			kW	Hz
全 揚 程 TOTAL HEAD	吐 出 量 CAPACITY	回 転 速 度 SPEED	電 圧 VOLTAGE	極 数 POLES
m	m <sup>3</sup> /min	min <sup>-1</sup>	V	P

適用機種 : PX4-1500・PX5-1500・PX6-1500・PX5-2200・PX6-2200

No.	部 品 名 称 Denomination	材 品 質 Material
1	ケーブル Cable	VCT Polyvinylchloride sheathed cable
5	モーターカバー Motor cover	合成樹脂 Synthetic resin
6	ステータ Stator	_____
7	ロータ Rotor unit	軸=SUS304 Shaft=Stainless steel
8	オートカット Thermal protector	_____
10	ステータケーシング Stator Casing	SUS304 Stainless steel
11	玉軸受(上部) Ball bearing(upper)	_____
12	玉軸受(下部) Ball bearing(lower)	_____
13	ブラケット Housing	ADC12 Aluminium alloy die casting
15	ハネグルマ Impeller	合成樹脂 Synthetic resin
17	ポンプケーシング Pump Casing	合成樹脂 Synthetic resin
18	メカニカルシール Mechanical seal	上部(UPPER) : SiC×SiC 下部(LOWER) : SiC×SiC
23	オイル Oil	タービンオイル #32 Turbine oil #32
27	スリーブ Sleeve	合成ゴム Synthetic rubber
28	メカシールブラケット Mechanical seal bracket	合成樹脂 Synthetic resin
34	相フランジ Flange	合成樹脂 Synthetic resin
48	スタンドキャップ Stand cap	合成ゴム Synthetic rubber
70	サイドモール Side moulding	合成ゴム Synthetic rubber



株式会社 寺田ポンプ製作所  
Terada Pump Mfg. Co., Ltd.

日 付 DATE

2018.3.22

図 番 DRAW NO.

A418848