

	製図 DWG.	前川	00・3・2	名称 TITLE 構造断面図 (PUMP SECTION)	図番 DWG No.	AM 2 4 0 4
	検図 JUDG.	たまた	00・3・3			
	承認 APPD.	田村	00・3・4			

株式会社寺田ポンプ製作所 Terada Pump Mfg. Co., Ltd.

接続型番 MODEL	口径 (mm) Bore
F 6 5	6 5
F 8 0	8 0
F 1 0 0	1 0 0
F 1 0 0 B	1 0 0
F 1 5 0	1 5 0
F 2 0 0	2 0 0

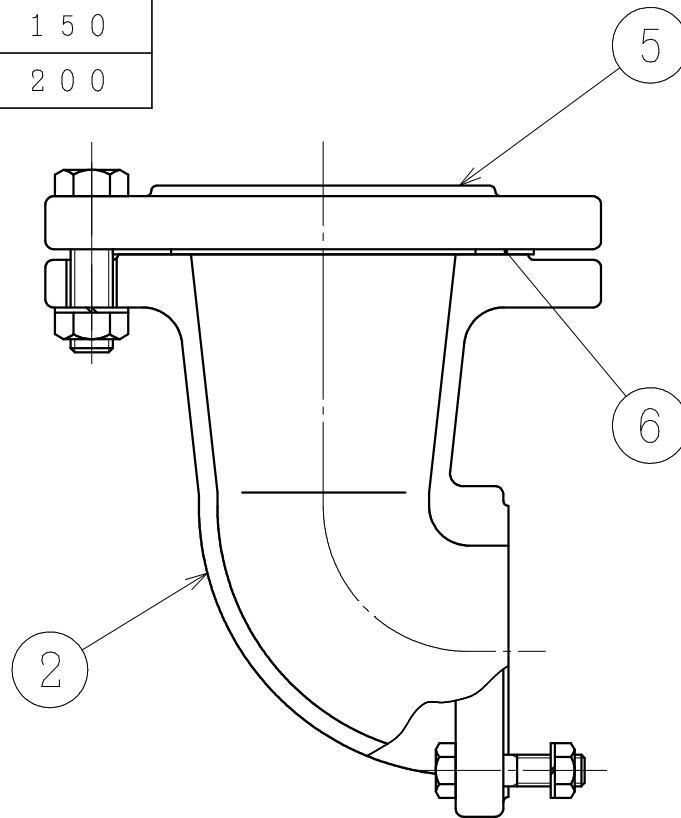

符号 NO.	部品名称 Description	材質 Material
2	吐出フランジ Discharge flange	FC200 Gray iron cating
5	相フランジ Flange	FC200 Gray iron casting
6	パッキン Gasket	ニトリルゴム Acrylonitrile Butadiene Rubber (NBR)

	製図 DWG.	犬塚	150807	名 称 TITLE 構造断面図 (FLANGE SECTION)	図 番 DWG No. P 9 8 6 8 0
	検図 JUDG.	竹内	150822		
	承認 APPD.	竹内	150822		

材 質 表 (MATERIALS LIST)

符号 No.	部 品 名 称 Denomination	材 質 Material
1	ケーブル (動力用) Cable(power)	VCT Polyvinylchloride sheathed cabtyre cable
2	サシコミグチ Cable entry	FC200 Gray iron casting
3	アイボルト Eyebolt	SUS304 Stainless steel
6	ステータ Stator	_____
7	ロータ Rotor unit	軸=SUS420J2 Shaft=Stainless steel
8	オートカット Thermal protector	_____
10	ステータケーシング Stator housing	FC200 Gray iron casting
11	玉軸受 (上部) Ball bearing(upper)	_____
12	玉軸受 (下部) Ball bearing(lower)	_____
14	オイルケーシング Oil housing	FC200 Gray iron casting
15	ハネグルマ Impeller	FC200 / SCS13 Gray iron casting / Stainless steel casting
17	ポンプケーシング Pump housing	FC200 Gray iron casting
18	メカニカルシール Mechanical seal	上部 Upper SiC/SiC 下部 Lower SiC/SiC
19	オイルシール Oil Seal	ニトリルゴム N.B.R
20	ソコフタ Suction cover	FC200 Gray iron casting
23	オイル Oil	タービンオイル #32 Turbine oil #32
24	空気抜きバルブ Air valve	ポリエチレン Polyethylene
32	エコライザ Equalizer	発泡ニトリルゴム N.B.R

	製 図 DWG.	前川	00-03-08	名称 TITLE	材 質 表 (MATERIALS LIST)	図 番 DWG No.
	検 査 JUDG.	たまた	00'3'8			AM2466 [△]
	承 認 APPD.	田村	00'3'8			