

| | | | | | | |
|--|-------------|----|----------|--|---------------|--------|
| | 製図 DWG. | 前川 | 01.7.25 | 名称 TITLE 構造断面図 (PUMP SECTION) | 図番 DWG No. | AM9016 |
| | 検図 JUDG. | 成定 | 01.11.22 | | | |
| | 承認 APPD. | 竹部 | 01.11.22 | | | |

株式会社寺田ポンプ製作所 Terada Pump Mfg. Co., Ltd.

| 接続型番 MODEL | 口径 (mm) B o r e |
|---------------|--------------------|
| F 6 5 | 6 5 |
| F 8 0 | 8 0 |
| F 1 0 0 | 1 0 0 |
| F 1 0 0 B | 1 0 0 |
| F 1 5 0 | 1 5 0 |
| F 2 0 0 | 2 0 0 |

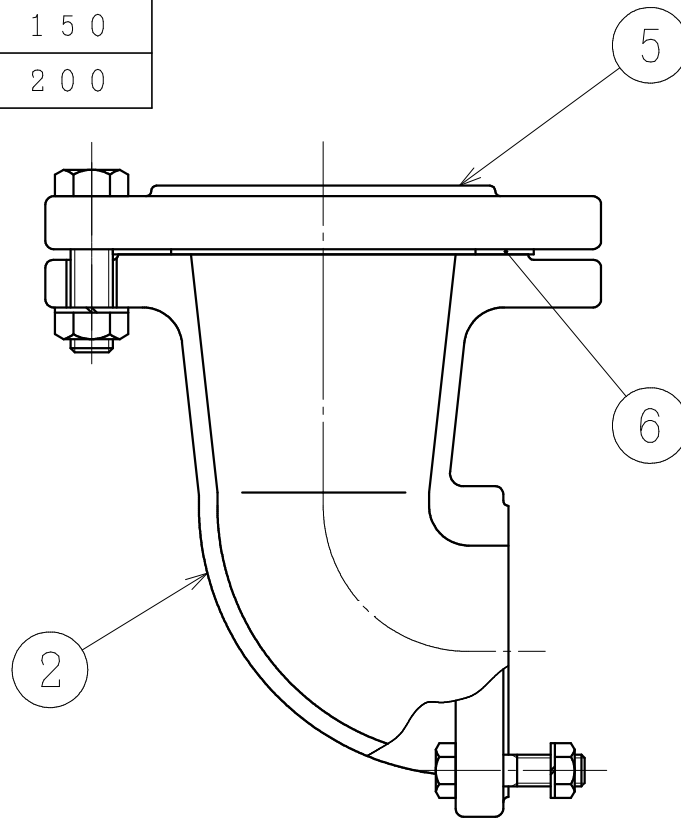

| 符号 NO. | 部品名称 Description | 材質 Material |
|-----------|----------------------------|--|
| 2 | 吐出フランジ Discharge flange | FC200 Gray iron cating |
| 5 | 相フランジ Flange | FC200 Gray iron casting |
| 6 | パッキン Gasket | ニトリルゴム Acrylonitrile Butadiene Rubber (NBR) |

| | | | | | |
|---|--------------|----|--------|---|-------------------------------|
|  | 製 図 DWG. | 犬塚 | 150807 | 名 称 T I T L E 構造断面図 (FLANGE SECTION) | 図 番 DWG No. P 9 8 6 8 0 |
| | 検 査 JUDG. | 竹内 | 150822 | | |
| | 承 認 APPD. | 竹内 | 150822 | | |

御注文主
CUSTOMER

数量
QUANTITY

台
SET

材質表
(MATERIALS LIST)

| 符号 No. | 部品名称 Denomination | 材質 Material |
|-----------|---------------------------------------|--|
| 1 | ケーブル (動力用) Cable (Power) | VCT Polyvinylchloride sheathed cable |
| 2 | サシコミグチ Cable entry | FC200 Gray iron casting |
| 3 | アイボルト Eyebolt | SUS304 Stainless steel |
| 6 | ステータ Stator | _____ |
| 7 | ロータユニット Rotor unit | 軸=SUS420J2 Shaft=Stainless steel |
| 8 | オートカット Thermal protector | _____ |
| 10 | ステータケーシング Stator housing | FC200 Gray iron casting |
| 11 | 玉軸受 Ball bearing | _____ |
| 12 | 玉軸受 Ball bearing | _____ |
| 14 | オイルケーシング Oil housing | FC200 Gray iron casting |
| 15 | ハネグルマ Impeller | FC200/SCS13 Gray iron casting / Stainless steel casting |
| 17 | ポンプケーシング Pump housing | FC200 Gray iron casting |
| 18 | メカニカルシール Mechanical seal | 上部 Upper SiC/SiC 下部 Lower SiC/SiC |
| 20 | ソコフタ Suction cover | FC200 Gray iron casting |
| 21 | スタンド Stand | SS400 Mild steel |
| 23 | オイル Oil | タービンオイル#32 Turbine oil #32 |
| 24 | 空気抜きバルブ Air valve | ポリエチレン Polyethylene |
| 25 | シールリング Seal ring | SUS304 Stainless steel |
| 28 | メカシールブラケット Mechanical seal housing | FC200 Gray iron casting |

| | | | | | |
|---|-------------|----|----------|--|-----------------------------|
|  | 製図 DWG. | 前川 | 01・07・25 | 名称 TITLE 材質表 (MATERIALS LIST) | 図番 DWG No. AM9017 |
| | 検図 JUDG. | 成定 | 01・11・22 | | |
| | 承認 APPD. | 竹部 | 01・11・22 | | |