

WITH PREMIUM EFF. MOTOR  
 プレミアム効率電動機搭載  
 IE3 EFF. EQUIVALENT  
 IE3 効率相当品

Close-Coupled EndSuction Centrifugal Pumps SECTIONAL DRAWING

TSJM3形モートルポンプ内部構造図

TYPE

機種: TSJM3-E

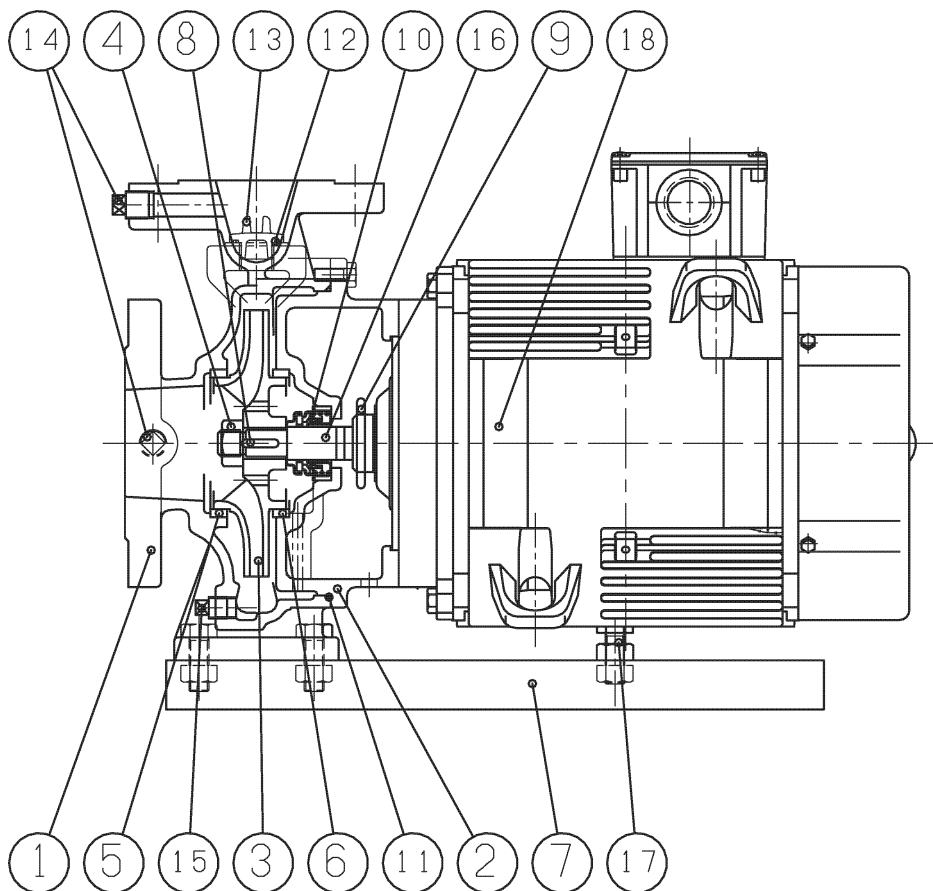

No. 符号	PARTS DESECRPTION 部品名	Q'TY 数量	MATERIAL 材質	No. 符号	PARTS DESECRPTION 部品名	Q'TY 数量	MATERIAL 材質
1	ケーシング :CASING	1	FC200 :CAST IRON	10	メカニカルシール :MECHANICAL SEAL	1	CERAMICS~CARBON
2	フレーム :FRAME	1	FC200 :CAST IRON	11	Oリング :O RING	1	NBR :RUBBER
3	羽根車 :IMPELLER	1	SCS13 :STAINLESS STEEL CASTING	12	Oリング :O RING	1	NBR :RUBBER
4	羽根車ナット :IMPELLER NUT	1	SUS304 :STAINLESS STEEL	13	呼水栓 :PRIMING PLUG	1	C3771B :BRASS
5	ライナリング :WEARING RING	1	CAC406 :BRONZE CASTING	14	プラグ :PLUG	2	SWCH :STEEL
6	ライナリング :WEARING RING	1	CAC406 :BRONZE CASTING	15	ドレン栓 :DRAIN PLUG	1	SWCH :STEEL
7	共通ベース :COMMON BASE	1	SS400 :STEEL	16	電動機軸*1 :MOTOR SHAFT	1	SUS304+S35C
8	キー :KEY	1	SUS304 :STAINLESS STEEL	17	支えボルト :MOTOR SUPPORT BOLT	2	SS400 :STEEL
9	水切りつば :DEFLECTOR	1	CR :RUBBER	18	電動機 :MOTOR	1	———

Material shown of #1 is equivalent.  
 ※1の材質表記は、相当品となります。

APPLICATION TYPE:

適用機種: TSJM3-65×50L52.2E, TSJM3-50×40M65.5E, TSJM3-65×50L63.7E

機器名称 ITEM NAME		機器番号 ITEM No.	
型式 MODEL		数量 QUANTITY	