

WITH PREMIUM EFF. MOTOR
 プレミアム効率電動機搭載
 IE3 EFF. EQUIVALENT
 IE3 効率相当品

End-Suction Centrifugal Pumps SECTIONAL DRAWING

OF形内部構造図

MODEL

型 式:OF-E

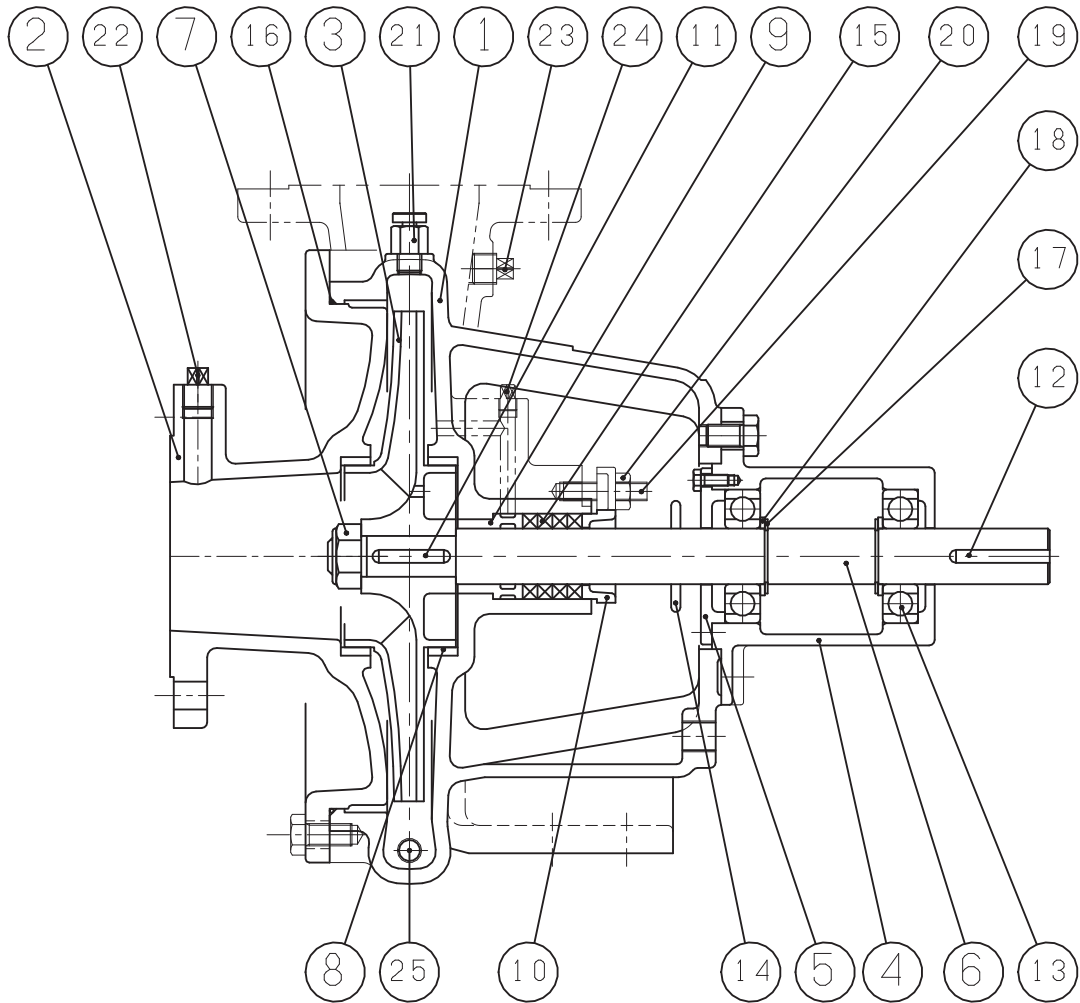

No. 符号	PARTS DESECRPTION 部 品 名	Q' TY 数量	MATERIAL 材 質	No. 符号	PARTS DESECRPTION 部 品 名	Q' TY 数量	MATERIAL 材 質
1	ケーシング CASING	1	FC200 CAST IRON	14	水切りつば DEFLECTOR	1	CR RUBBER
2	吸込カバー SUCTION COVER	1	FC200 CAST IRON	15	グランドパッキン GLAND PACKING	4	—
3	羽根車 IMPELLER	1	FC200 CAST IRON	16	Oリング O RING	1	NBR RUBBER
4	軸受ケース BEARING CASE	1	FC200 CAST IRON	17	止メ輪 STOPPER RING	2	S60CM STEEL
5	軸受カバー BEARING COVER	1	FC200 CAST IRON	18	サポ-タリング SUPPORTER RING	2	SK3 TOOL STEEL
6	主軸 SHAFT	1	SUS403 STAINLESS STEEL	19	植込ボルト STUD BOLT	2	SUS304 STAINLESS STEEL
7	羽根車ナット IMPELLER NUT	1	SUS304 STAINLESS STEEL	20	六角ナット HEXAGON HEAD NUT	2	SUS304 STAINLESS STEEL
8	ライナリング WEARING RING	2	CAC406 BRONZE CASTING	21	空気抜き栓 AIR VENT VALVE	1	C3604BD COPPER ALLOY
9	封水リング LANTERN RING	1	CAC406 BRONZE CASTING	22	プラグ PLUG	1	SWCH STEEL
10	パッキン押エ PACKING GLAND	1	CAC202 BRASS CASTING	23	プラグ PLUG	1	SWCH STEEL
11	キー KEY	1	SUS304 STAINLESS STEEL	24	プラグ PLUG	1	SWCH STEEL
12	キー KEY	1	S45C CARBON STEEL	25	ドレン栓 DRAIN PLUG	1	SWCH STEEL
13	ボールベアリング BALL BEARING	2	SUJ2 BEARING STEEL				

APPLICATION TYPE:

適用機種: OF3-50.4H, OF3-50.7E, OF4-50.7HE, OF4-51.5E, OF5-51.5E, OF5-52.2E, OF6-52.2E, OF6-53.7E,
 OF3-60.7E, OF3-61.5E, OF4-61.5E, OF4-62.2E, OF5-62.2E, OF5-63.7E, OF6-63.7E, OF6-65.5E

機器名称 ITEM NAME		機器番号 ITEM No.	
型 式 MODEL		数 量 QUANTITY	

株式会社 寺田ポンプ製作所 Terada Pump Mfg. Co., Ltd.

No. PS4-03420-1