

ホソジ仕様		型式	TMEX	1000	2000
吐出量	50Hz	ml/min	100~1000	200~2000	
	60Hz		120~1200	240~2400	
最大吐出圧力		MPa	0.2	0.2	
最大入ローク		mm	6	7	
最大伝込長さ		m	-2	-2	
調節			運転、停止中可変		
吐出			φ10×12(PTFE※-ス)		
接続			φ10×12(PTFE※-ス)		
重量		kg	14	14	

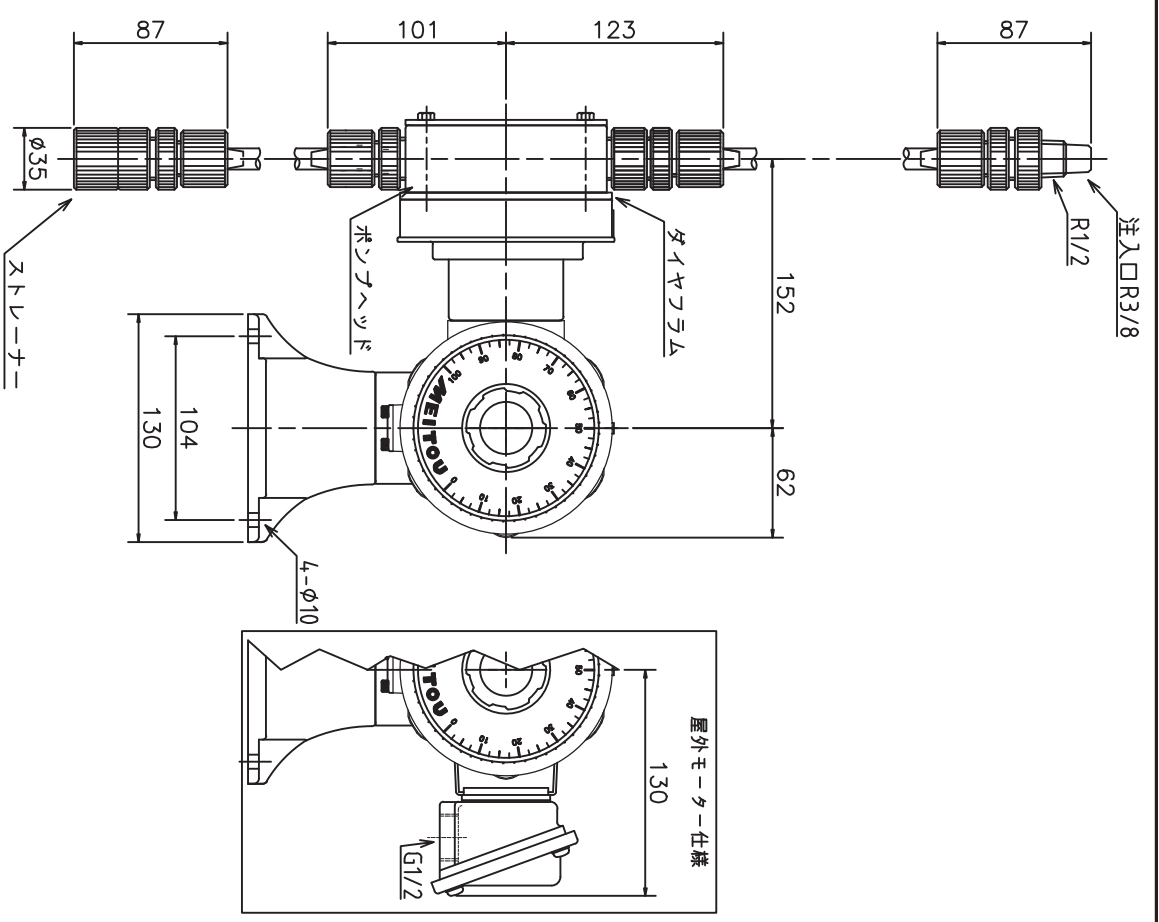
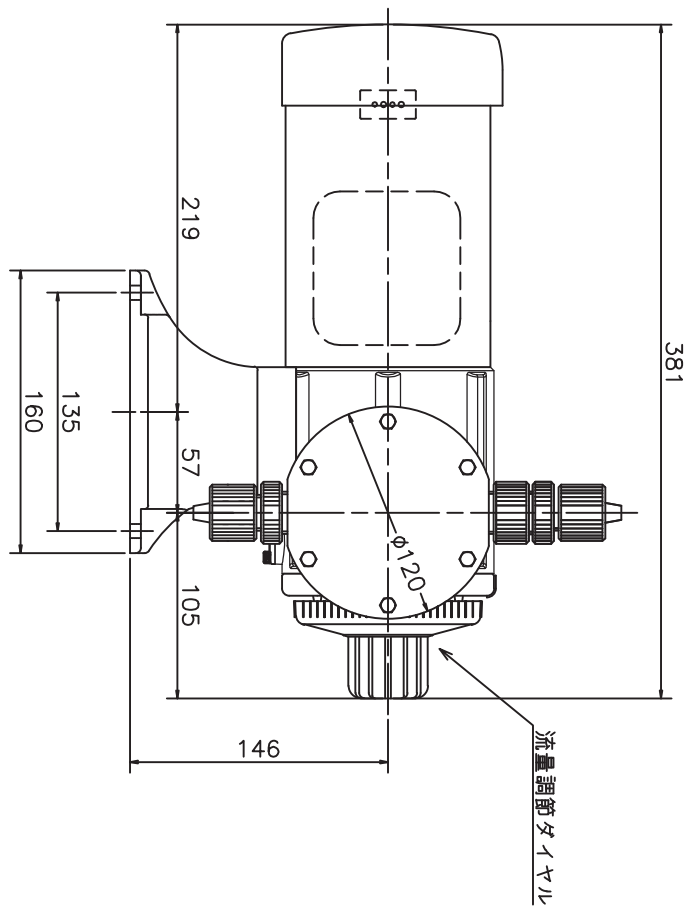

電動機仕様

種類	単相 全閉外風扇内				三相 全閉外風扇内・屋外			
	E				E			
耐熱クラス	V							
電源	AC100				AC200 AC220 AC380 AC400 AC415 AC440			
出力	65				100			
定格電流50Hz	2.7				0.73			
60Hz	2.3				0.68			
回転数50Hz	1450				1440			
60Hz	1740				1730			
	rpm				rpm			

接液部材質	
ホソジヘッド	PTFE
バルブ	PTFE
ダイヤラ	PTFE
ポンプ	PTFE

名称 DIAPHRAGM PUMP
TMEX-1000,2000T-H
株式会社寺田ポンプ製作所