

ポンプ仕様

型式	TMEX	3000
吐出量50Hz	ml/min	300~3000
60Hz		360~3600
最大吐出圧力	MPa	0.3
最大入ローク	mm	7
最大吸込揚程	m	-2
調節	運転、停止可変	
吐出	JIS10K 20A ランジ (標準部PTFD)	
接続	JIS10K 20A ランジ (標準部PTFD)	
吸込	JIS10K 20A ランジ (標準部PTFD)	
重量	kg	17

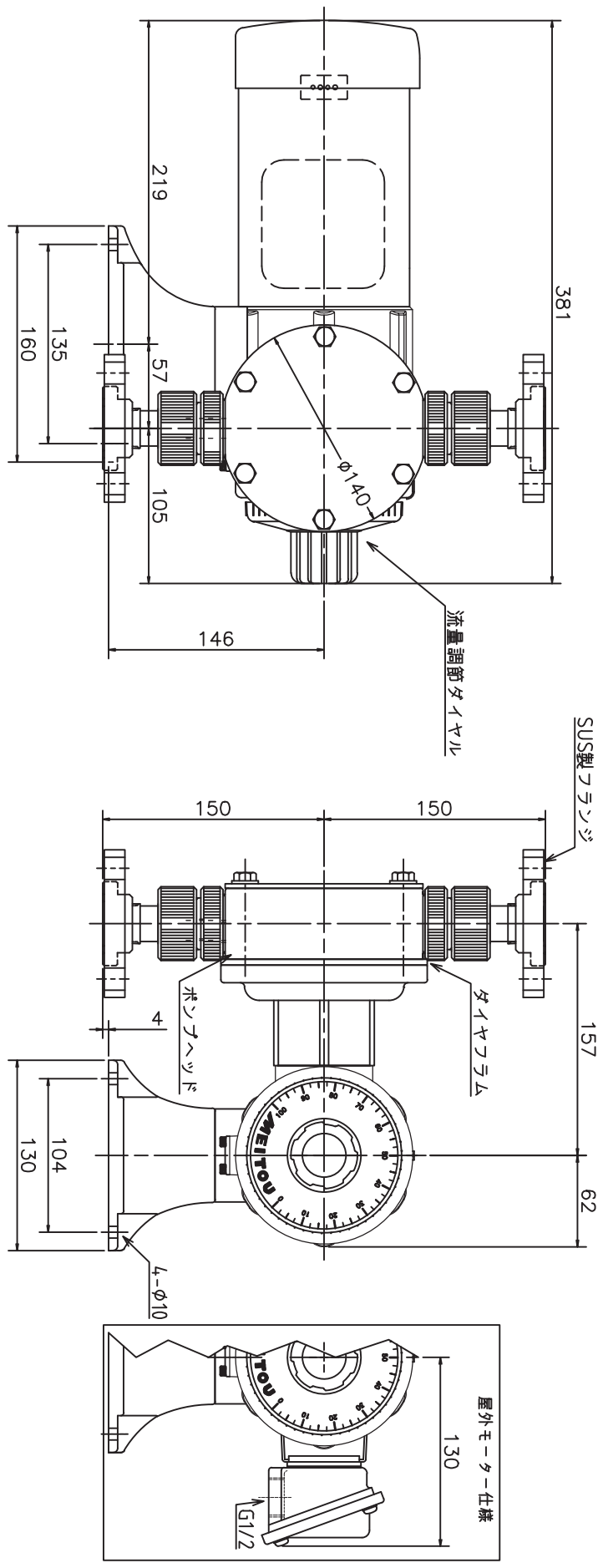

電動機仕様

種類	単相 全閉外扇型内				三相 全閉外扇型内・屋外			
	E				E			
耐熱クラス	V				AC100			
電源	W				65			
出力	2.7				0.73			
定格電圧50Hz	A				2.3			
60Hz	1450				1430			
回転数50Hz	rpm				1740			
60Hz	1740				1730			

潤滑部材質

ポンプヘッド	PTFE
バルブ	PTFE
ダイヤラム	PTFE
ダイヤラム	PTFE
ダイヤラム	PTFE

名称 DIAPHRAGM PUMP  
TMEX-3000T-F

株式会社寺田ポンプ製作所