

2極 POLE		御注文主 CUSTOMER				台数 QUA.	
<input type="checkbox"/> C06 <input type="checkbox"/> COM6		外形寸法図 DIMENSION OF SELF PRIMING PUMP				殿	
						用途 USED FOR	
吐出し量 CAPACITY	全揚程 TOTAL HEAD	同期速度 SPEED	出力 OUT PUT	電動機 MOTOR	メーカー MAKER	型式 TYPE	
m ³ /min	m	min ⁻¹	kW	kW	P	V	Hz

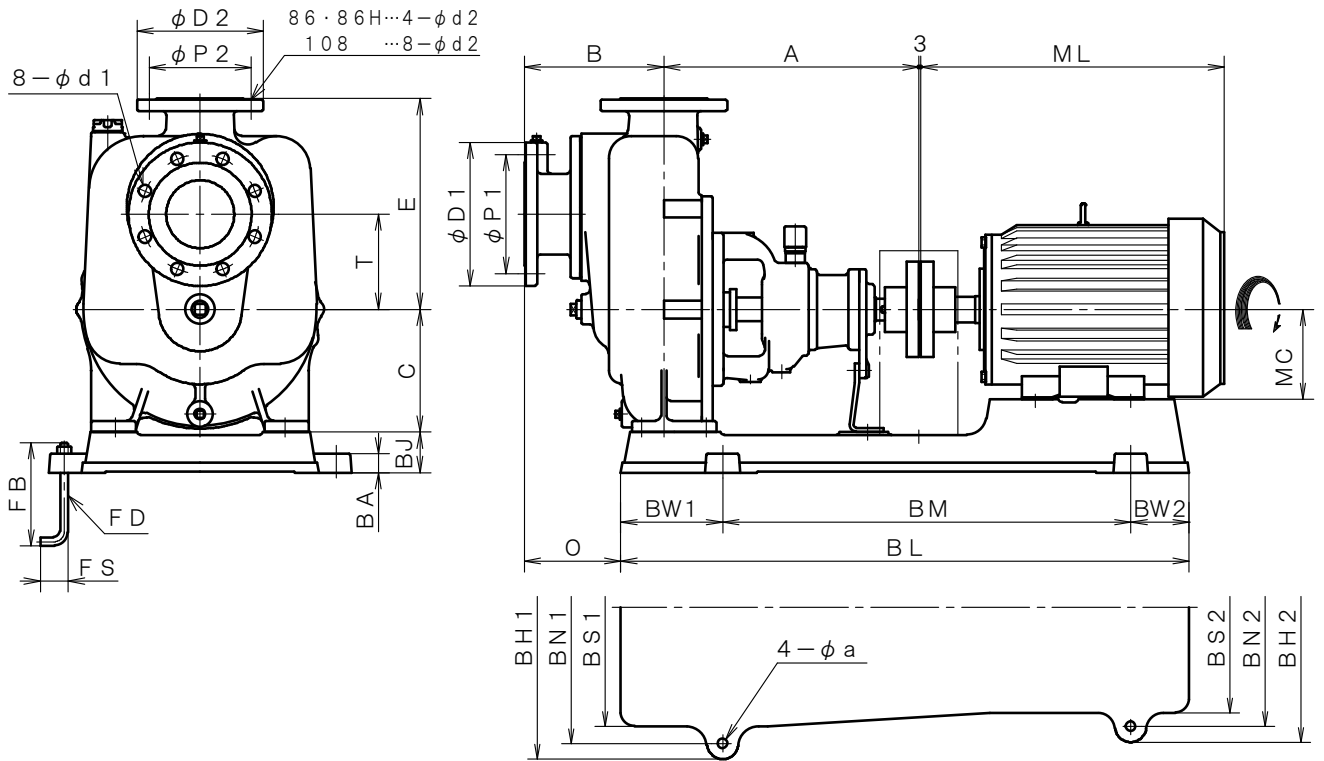

※ 東芝製全閉外扇屋内型での寸法です。
 MOTORS ARE TOTALLY ENCLOSED FAN INDOOR TYPE. (TOSHIBA)

単位 : mm
 UNIT : mm

型式 TYPE	出力 OUT PUT kW	ポンプ PUMP								フランジ FLANGE (JIS10K RF)								電動機 MOTOR	
		A	B	C	E	F	T	-	O	吸込側 SUCTION				吐出側 DELIVERY				ML	MC
										BORE	D1	P1	d1	BORE	D2	P2	d2		
C06 COM6	7.5	375	205	180	310	-	140	-	142	φ100	210	175	19	φ80	185	150	19	449.5	132
	11	375	205	180	310	-	140	-	139	φ100	210	175	19	φ80	185	150	19	613	160
	15	375	205	180	310	-	140	-	139	φ100	210	175	19	φ80	185	150	19	613	160
	18.5	375	205	180	310	-	140	-	139	φ100	210	175	19	φ80	185	150	19	613	160

型式 TYPE	出力 OUT PUT kW	共通ベッド COMMON BASE												基礎ボルト FOUNDATION BOLT			備考 REMARKS
		BL	BM	BW1	BW2	BH1	BH2	BN1	BN2	BS1	BS2	BJ	BA	a	FD	FS	
C06 COM6	7.5	836	600	150	86	446	396	400	350	350	310	60	28	15	M12	35	150
	11	970	660	170	140	496	496	440	440	390	390	80	30	19	M16	55	300
	15	970	660	170	140	496	496	440	440	390	390	80	30	19	M16	55	300
	18.5	970	660	170	140	496	496	440	440	390	390	80	30	19	M16	55	300