

| | | | | | | |
|------------------|-------------|---|----------------|---------------|-------------------|-------------|
| φ40×φ40 □COM3 | | [メカニカルシール式] | | 御注文主 CUSTOMER | | |
| | | 構造断面図 CONSTRUCTION OF SELF PRIMING PUMP | | 用途 USED FOR | | |
| 機番 ITEM NO. | 製番 MFG. NO. | 吐出し量 CAPACITY | 全揚程 TOTAL HEAD | 出力 OUT PUT | 同期速度 SPEED | 台数 QUANTITY |
| | | m ³ /min | m | kW | min ⁻¹ | |

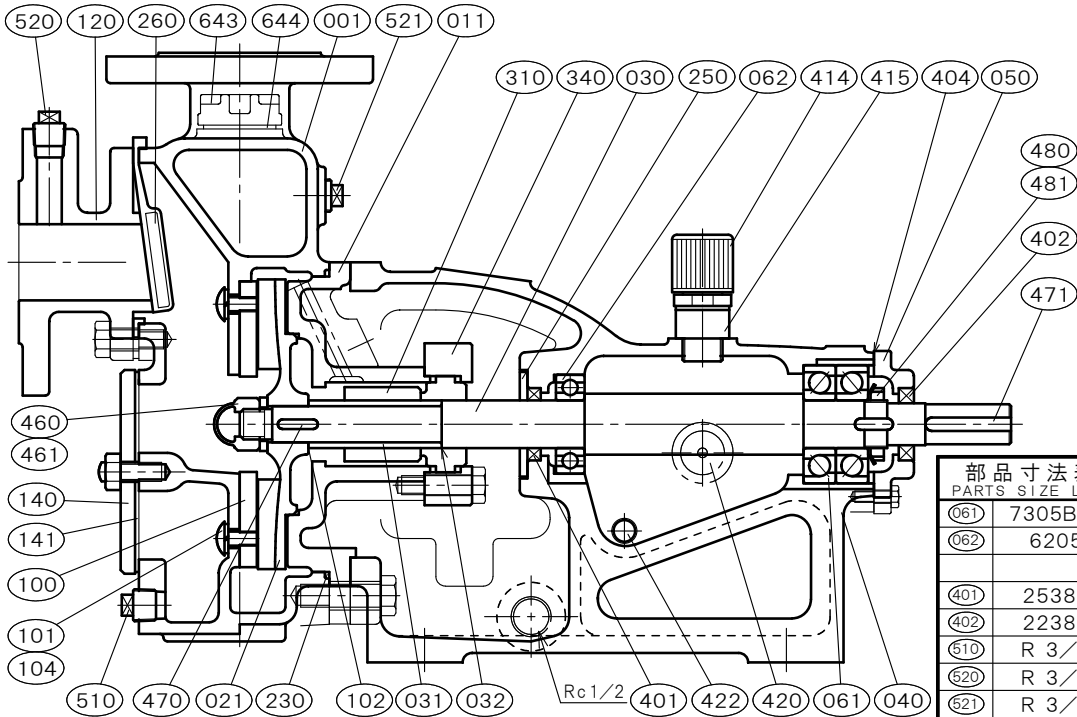

| 部品寸法表 PARTS SIZE LIST | | 備考 REMARKS |
|--------------------------|---------|---------------|
| 061 | 7305BDB | |
| 062 | 6205 | |
| 401 | 25387 | |
| 402 | 22388 | |
| 510 | R 3/8 | |
| 520 | R 3/8 | その他 NOTE |
| 521 | R 3/8 | |
| 643 | G 3/4 | |

| NO. | 部品名 NAME OF PART | | 材質 MATERIAL | | 個数 QUAN. | NO. | 部品名 NAME OF PART | | 材質 MATERIAL | | 個数 QUAN. |
|-----|---------------------|----------------------|----------------|---------|-------------|----------------------------|---------------------|---------------------|----------------|---------------|-------------|
| | | | SCS13 | SCS14 | | | | | SCS13 | SCS14 | |
| 001 | ケーシング | CASING | SCS13 | SCS14 | 1 | 404 | オイルパッキン | GASKET | NBR | NBR | 1 |
| 011 | ケーシングカバー | CASING COVER | SCS13 | SCS14 | 1 | 414 | オイルキャップ | OIL CAP | RESIN | RESIN | 1set |
| 021 | 羽根車 | IMPELLER | SCS13 | SCS14 | 1 | 415 | オイルキャップ | PIPE SOCKET | COPPER ALLOYS | COPPER ALLOYS | 1 |
| 030 | 主軸 | SHAFT | SUS304 | SUS316 | 1 | 420 | オイルレベルゲージ | OIL GAUGE | RESIN | RESIN | 1 |
| 031 | スリーブ | SHAFT SLEEVE | SUS304 | SUS316 | 1 | 422 | オイルドレンプラグ | OIL DRAIN PLUG | SWCH | SWCH | 1 |
| 032 | スリーブパッキン | SLEEVE PACKING | PTFE | PTFE | 1 | 460 | 羽根車ナット | IMPELLER NUT | SUS304 | SUS316L | 1 |
| 040 | 軸受 | METAL CASING BEARING | FC200 | FC200 | 1 | 461 | 回り止め | LOCK WASHER | SUS304 | SUS316L | 1 |
| 050 | 軸受カバー | BEARING COVER | FC200 | FC200 | 1 | 470 | 羽根車キー | IMPELLER KEY | SUS316 | SUS316 | 1 |
| 061 | 玉軸受 | BALL BEARING | SUJ2 | SUJ2 | 1set | 471 | 軸継手キー | COUPLING KEY | S45C | S45C | 1 |
| 062 | 玉軸受 | BALL BEARING | SUJ2 | SUJ2 | 1 | 480 | 玉軸受ナット | BEARING NUT | S35C | S35C | 1 |
| 100 | マサツ板 | SIDE PLATE | SUS304 | SUS316 | 1 | 481 | 玉軸受座金 | LOCK WASHER | SPCC | SPCC | 1 |
| 101 | マサツ板取付ボルト | PLATE BOLT | SUS304 | SUS316L | 2 | 510 | ドレン抜きプラグ | DRAIN PLUG | SUS304 | SUS316 | 1 |
| 102 | 調整リング | ADJUST RING | SUS316 | SUS316 | n | 520 | 真空計プラグ | VACUUM GAUGE PLUG | SUS304 | SUS316 | 1 |
| 104 | マサツ板取付ワッシャー | SPRING WASHER | SUS304 | SUS316L | 2 | 521 | 圧力計プラグ | PRESSURE GAUGE PLUG | SUS304 | SUS316 | 1 |
| 120 | 吸込フランジ | SUCTION FLANGE | SCS13 | SCS14 | 1 | 643 | 呼び水栓 | PRIMING PLUG | SCS14 | SCS14 | 1 |
| 140 | マンホールカバー | MANHOLE COVER | SUS304 | SUS316 | 1 | 644 | 呼び水栓パッキン | PRIMING PACKING | C R | C R | 1 |
| 141 | マンホールパッキン | MANHOLE PACKING | C R | C R | 1 | | | | | | |
| 230 | カバーパッキン | COVER PACKING | FKM | FKM | 1 | 標準付属品 STANDARD ACCESSORIES | | | | | |
| 250 | 水切りつば | DEFLECTOR | C R | C R | 1 | (240) | フランジパッキン | FLANGE PACKING | C R | C R | 2 |
| 260 | 吸水弁 | SUCTION VALVE | C R (SUS316) | | 1 | (600) | 共通ベッド | COMMON BASE | FC200 | FC200 | 1 |
| 310 | メカニカルシール | MECHANICAL SEAL | SiCvsC | SiCvsC | 1set | (610) | 軸継手 | COUPLING | FC200 | FC200 | 1set |
| 340 | メカカバー | MECHA COVER | SCS13 | SCS14 | 1 | (620) | 軸継手ガード | COUPLING GUARD | SUS430orSS400 | | 1 |
| 401 | オイルシール | OIL SEAL | FKM | FKM | 1 | (650) | 基礎ボルト | FOUNDATION BOLT | SS400 | SS400 | 1set |
| 402 | オイルシール | OIL SEAL | FKM | FKM | 1 | | | | | | |