

TERADA

# 渦巻ポンプ

OF型

## 取扱説明書

**▲ 警告**

この説明書を読んで理解するまでは、ポンプの操作および保守・点検を行わないでください。

この説明書は、ポンプの操作または保守・点検を行う場合、いつでも調べられるように大切に保管してください。

設備工事を行う皆様へ

この説明書は、ポンプの操作・保守・点検を行うお客様に必ずお渡しください。

**テラダポンプ**

## 保証の限定

1. 保証期間中、正常なご使用にもかかわらず、株式会社テラダポンプが納入した機械の設計、または工作の不備が原因で故障・破損が発生した場合に限り、その部分について無償で修理または交換をします。
2. 前項による保証範囲は、不具合部分の機械的保証までとし、その故障に起因する種々の出費およびその他の損害の保証はいたしません。
3. 以下の故障、破損の修理は有償とさせていただきます。
  - (1) 故障、破損が当社の納入していない機器が原因で発生した場合
  - (2) 保証期間経過後の故障、破損
  - (3) 火災、天災地震等の災害および不可抗力による故障、破損
  - (4) 当社に承諾なしで実施された修理、改造による故障、破損
  - (5) 指定品以外の部品をご使用された場合の故障、破損
4. ポンプの誤用や乱用が原因で発生した損害についての責任は全く無いものとします。また、このことによる技術員の派遣費用は、有償とさせていただきます。
5. 不具合の原因が不明確な場合は協議の上、処置を決定することとします。

# 本書の目的

本書の目的は、ポンプについて、正しい操作および保守・点検方法を知っていただくために詳しい情報を提供することです。

また、本書は、ポンプの操作経験者または操作経験者から指導を受けた人を対象として制作しており、以下の情報を記載しております。また、配線工事は、電気工事士等の資格を有する人に限定して実施してください。

## 目 次

	(ページ)
保証の限定 .....	I
本書の目的 .....	I
目次 .....	I
1. 安全について	
1.1 警告用語の種類と意味 .....	1-1
1.2 安全順守事項 .....	1-1
1.2.1 運転操作に関する順守事項 .....	1-1
1.2.2 据付け、保守、点検に関する順守事項 .....	1-2
1.3 警告ラベル配置図 .....	1-2
2. ポンプの構成と概要	
2.1 各部の名称と機能 .....	2-1
2.2 ポンプの仕様 .....	2-2
3. 据付け	
3.1 ポンプご使用の前に .....	3-1
3.2 据付け時の注意事項 .....	3-1
3.3 据付けの手順 .....	3-2
3.4 配管工事の注意事項 .....	3-4
3.5 配線工事の注意事項 .....	3-5
4. 運転準備	
4.1 試運転前の確認事項 .....	4-1
4.1.1 電気系統の確認 .....	4-1
4.1.2 ポンプ関係の確認 .....	4-1
4.2 試運転 .....	4-2
5. 保守・点検	
5.1 保守・点検の注意事項 .....	5-1
5.2 グランドパッキンについて .....	5-2
5.3 定期点検表 .....	5-3
6. 不具合の原因と対策 .....	6-1

# 1. 安全について

## 1.1 警告用語の種類と意味

取扱説明書では、危険度の高さ（または事故の大きさ）にしたがって、次の4段階に分類しています。

以下の警告用語が持つ意味を理解し、本書の内容（指示）に従ってください。

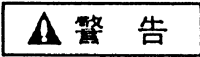
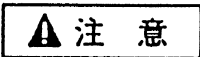
警告用語	意味
 <b>危険</b>	切迫した危険な状態を示し、手順や指示に従わないと、死亡もしくは重傷を負う場合に使用されます。
 <b>警告</b>	潜在する危険な状態を示し、手順や指示に従わないと、死亡もしくは重傷を負うかもしれない場合に使用されます。
 <b>注意</b>	潜在する危険な状態を示し、手順や指示に従わないと、中・軽傷を負う場合または機器・装置が損傷する場合に使用されます。
<b>注記</b>	とくに注意を促したり、強調したい情報について使用されます。

## 1.2 安全順守事項

### 1.2.1 運転操作に関する順守事項

- (1) 電源を投入する前に、必ず電動機の端子箱のカバーを取付けてください。  
内部の通電部分は100V～200Vであり、感電のおそれがあります。
- (2) 電動機には水をかけないでください。  
電動機に水がかかると、電気回路のショートおよび絶縁低下により損傷することがあります。
- (3) ポンプを運転する時は、関係する作業員に周知させ、危険な箇所に作業員がいないことを確認してください。
- (4) ポンプの運転中は、必要な部分以外は触れないでください。
- (5) 各操作部はていねいに操作してください。  
乱暴に操作すると、機械の損傷および故障の原因になります。
- (6) 現場責任者から作業許可を与えられた人だけが操作をしてください。
- (7) ポンプの運転中は、必ず軸継手保護カバーを取付けてください。
- (8) ポンプの上に工具等を置いたままで運転しないでください。
- (9) 欠陥があったり、作動しない部品がある状態で運転しないでください。
- (10) 電動機の開口部に、指や物を入れないでください。  
感電やけがををするおそれがあります。

### 1.2.2 据付け・保守・点検に関する順守事項

- (1) 据付け・保守・点検の実施は、必ずポンプの取扱いの指導を受けた人がしてください。  
電気配線に関する作業については、電気工事士等の有資格者以外は実施しないでください。
- (2) 保守・点検を実施する場合は、作業関係者に周知徹底させてください。
- (3) 保守・点検を実施する前には必ずポンプを停止し、操作盤の元電源を遮断してください。  
電源を投入したままで作業をすると、感電のおそれがあります。  
また、作業中にポンプが作動し、けがをするおそれがあります。  
電源供給元には必ず漏電遮断器を設置してください。
- (4) 電動機には水をかけないでください。  
電動機に水がかかると、電気回路のショートおよび絶縁低下により損傷することがあります。
- (5) 通電後は、操作に必要な部分以外はポンプに触れないでください。  
特に、電気回路に触れると感電のおそれがあります。必ず端子箱のカバーを取付けてください。

### 1.3 警告ラベル配置図

警告ラベル配置図を下図に示します。もし、警告ラベルが汚れて読めなくなったりはがれたりしたときは、新しいラベルを貼り付けてください。

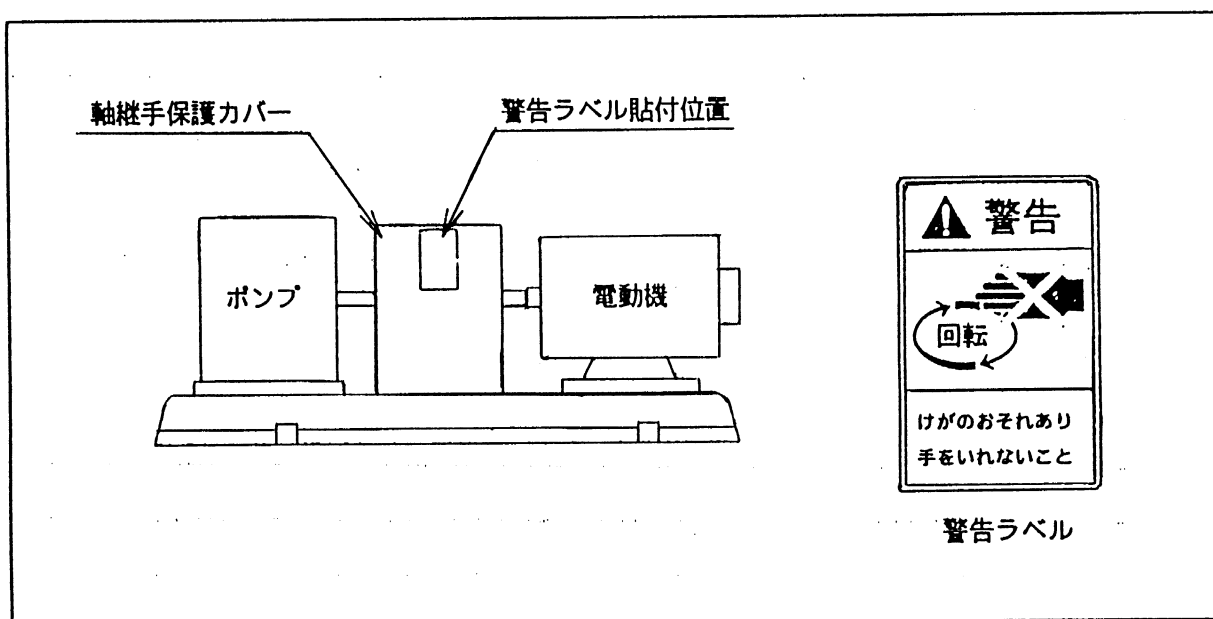
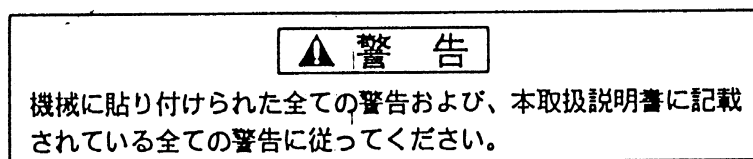

## 2. ポンプの構成と概要

### 2.1 各部の名称と機能

#### ①ケーシング

配管を接続します。

内部で羽根車が回転し、揚液に圧力を与えます。

#### ②電動機

#### ③共通ベツト

#### ④軸受ケース

密封玉軸受を内蔵しています。

#### ⑤軸継手

ポンプと電動機の軸芯のズレを吸収し、動力を伝達します。

#### ⑥軸継手保護カバー

#### ⑦軸封部

軸貫通部からの水漏れを防ぎます。

グランドパッキン方式とメカニカルシール方式があります。

図は代表機種のものです

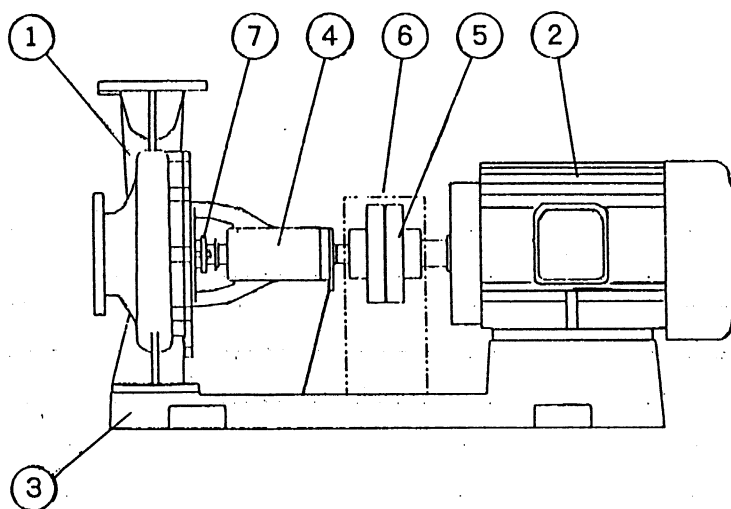

## 2.2 ポンプの仕様

標準品をお買上げのお客様は標準仕様の欄をご覧ください。その他に、お客様のご希望により、特殊仕様として仕様変更したものがありましたら、外形寸法図等の仕様書を参照してください。

### ▲ 注意

決められた製品仕様以外でのご使用は行わないでください。  
感電・火災・漏水・故障の原因になります。

標準仕様		
適用機種		OF型
取扱液	液質	清水
	液温	0~80℃
設置場所		屋内(周囲温度0~40℃)
吸込全揚程 (20℃の場合)	50Hz	-6m
	60Hz	
許容押込圧力		0.29MPa
構造	羽根車	クローズ
	軸封	グランドパッキン
	軸受	密封玉軸受
材質	ケーシング	FC200
	主軸	SUS403
	羽根車	口径40~80:FC200 口径100~150;CAC406 ただし SLF65・80はCAC406
電動機	種類	防滴保護形
	極数	4P
仕様電源 [許容範囲:±10%以内] [相間アンバランス3%以内]		50Hz:三相200V 60Hz:三相200/220V
フランジ規格	吸込	JIS 10K薄形
	吐出	

### 3. 据付け

#### 3.1 ポンプご使用の前に

ポンプがお手元に届きましたら、まず次の事項を確認してください。  
もし不具合な点がありましたら、ご注文先にご連絡ください。

#### ▲ 注 意

天地を確認の上、特に木枠梱包はクギに注意して開梱してください。けがのおそれがあります。

- (1) 銘板記載事項がご注文どおりのものかどうか。
- (2) 輸送中に破損した箇所はないかどうか。
- (3) ボルト・ナット等締付け部分が緩んでいないかどうか。
- (4) ご注文された付属品が全てそろっているかどうか。

#### 3.2 据付け時の注意事項

(1) 下記の条件を満足する場所に設置してください。

- ・ 風雨のあたらない場所

このポンプは屋内設置用です。屋外で使用される場合は風雨のあたらない場所に設置してください。

- ・ 通気の良い、ほこりや湿気の少ない場所。
- ・ 周囲温度が0℃～40℃の範囲である場所。
- ・ 関係者以外が出入りしたり操作したりできない場所。
- ・ できるだけ給水源に近い場所。

#### ▲ 注 意

吸込全揚程（吸込高さ＋吸込配管抵抗）が標準仕様の範囲内となるようにポンプを設置してください。

- (2) ポンプは基礎コンクリートの上に、基礎ボルトで強固に固定してください。
- (3) ポンプの周囲には必ず排水用の溝を設けてください。
- (4) 冬期に凍結の恐れがある場合は、ポンプ室あるいはポンプ、バルブ、配管等に必ず凍結防止対策を施してください。
- (5) ポンプ室の扉および壁材は、遮音効果の高いものを使用してください。
- (6) ポンプを持ち上げる時は、必ず共通ベットの下のロープ等で吊るようになしてください。

#### ▲ 警 告

- ・ ポンプの主軸や電動機の吊り金具などで機器全体を吊り上げないでください。
- ・ 吊り上げる前にカタログ、外形寸法図などにより、機器の重量を確認し、吊り具の定格荷重以上の機器は吊らないでください。



### 3.3 据付けの手順

- (1) 基礎コンクリートは、ポンプの重量や運転荷重に充分耐える面積と深さに施工してください。
- (2) 基礎穴は、あらかじめ図面あるいは現物に合わせてあけてください。

基礎ボルトと基礎穴寸法表

FD	FL	FB	Wa	H
M10	200	45	100	250
M12	250	55	120	300
M16	315	70	150	370
M20	400	90	190	450

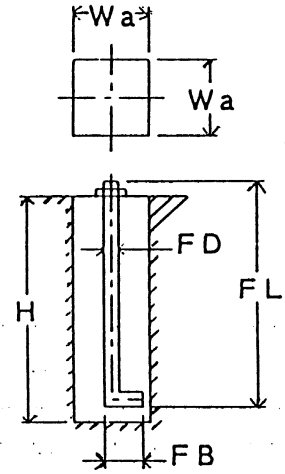

- (3) 基礎コンクリートの上面は水平にし、ポンプの据付けにかかるまでに充分養生をしてください。
- (4) ポンプを基礎コンクリートの上ののせてください。  
この時、共通ベットと基礎コンクリートの間に四角の鉄板と金クサビを打込み、モルタルを流し込むすき間をつくってください。(10mm~30mm程度のすき間)

#### 注 記

金クサビは、ポンプの水平レベルを調整すると同時にポンプの自重および運転荷重を受けるものです。  
できるだけ厚いものを使用し、枚数を少なくしてください。  
また、基礎ボルトに近付けて、均等に支持してください。

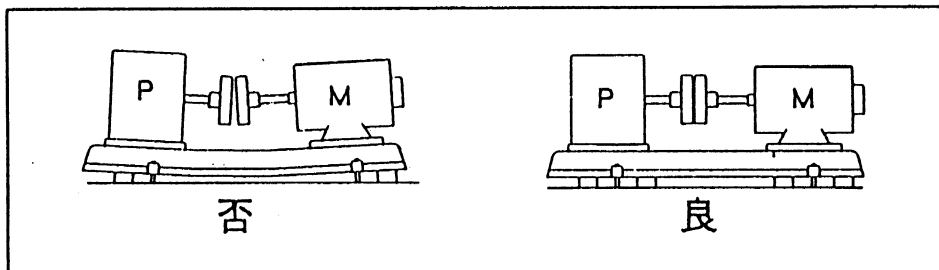

- (5) 基礎ボルトは共通ベットにナットで固定し、基礎穴の中心に吊り下げた状態にしてください。

- (6) 水準器を吐出フランジ面にのせ、水平になっていることを確認してください。  
水平になっていない場合は、金クサビで調整してください。

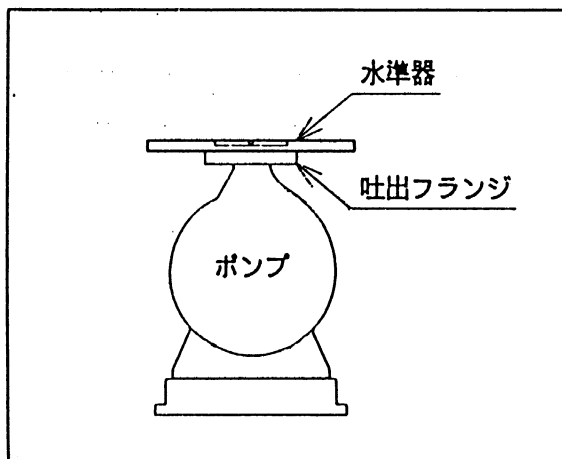

(7) 軸芯の確認 (芯出し作業)

ポンプは出荷時に芯出し調整を行っていますが、輸送中および据付けの際に狂いが生じた場合は、調整しなおしてください。

**▲ 注意**

芯出しを正確に行わないと、機器の破損あるいは振動・騒音の原因になりますので、正確な芯出しを行ってください。

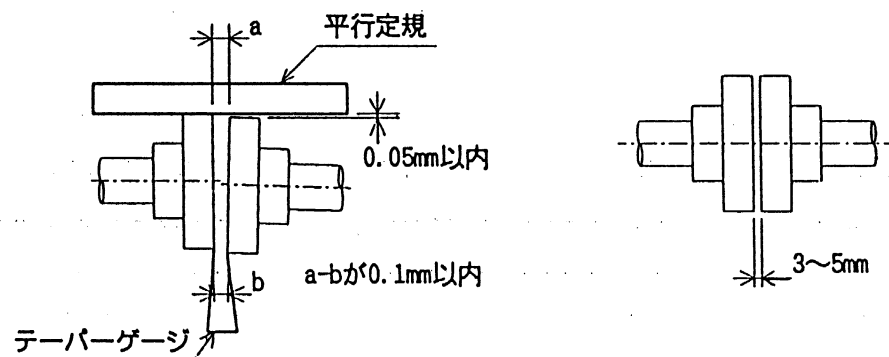

**▲ 警告**

芯出しは軸継手保護カバーをはずして行いますが、運転前に必ず取付けてください。  
軸継手保護カバーをはずしたまま運転すると、巻き込まれてけがをすることがあります。

- (8) 芯出しが終れば、基礎穴、共通ベツト下部すき間、共通ベツト周りにモルタルを打ってください。  
完全に固まれば、基礎ボルトを締めてください。

### 3.4 配管工事の注意事項

- (1) 吸込配管はできるだけ短く、曲がりを少なくしてください。
- (2) 配管類の重量がポンプ本体にかからないように、必ず支持装置（配管支え台）を設けてください。

#### ▲ 注意

配管類の重量がポンプにかかると、軸芯がずれて機器の破損  
振動・騒音の原因になります。

- (3) 吸込配管は途中で空気溜りが発生しないよう、ポンプに向かって上り勾配（1/100以上）をつけてください。
- (4) 吸込配管は、ポンプの吸込口径と同一径以上のものを使用してください。

- (5) 吐出配管には、仕切弁と逆止弁を取付けてください。

ウォーターハンマが発生する恐れがある場合は、緩衝型逆止弁を取付けてください。

- (6) 押込運転の場合、吸込配管に必ず仕切弁を取付けてください。
- (7) 吸上運転の場合、吸込配管には仕切弁を取付けしないでください。
- (8) 吸上運転の場合、吸込配管の末端には異物を吸い込まないように、ストレーナー付きフット弁を取付けてください。
- (9) 吸込配管の継手部分は、空気が浸入しないように入念に施工してください。
- (10) 工事終了後は、必ず受水槽内を清掃して、異物を吸い込まないように注意してください。

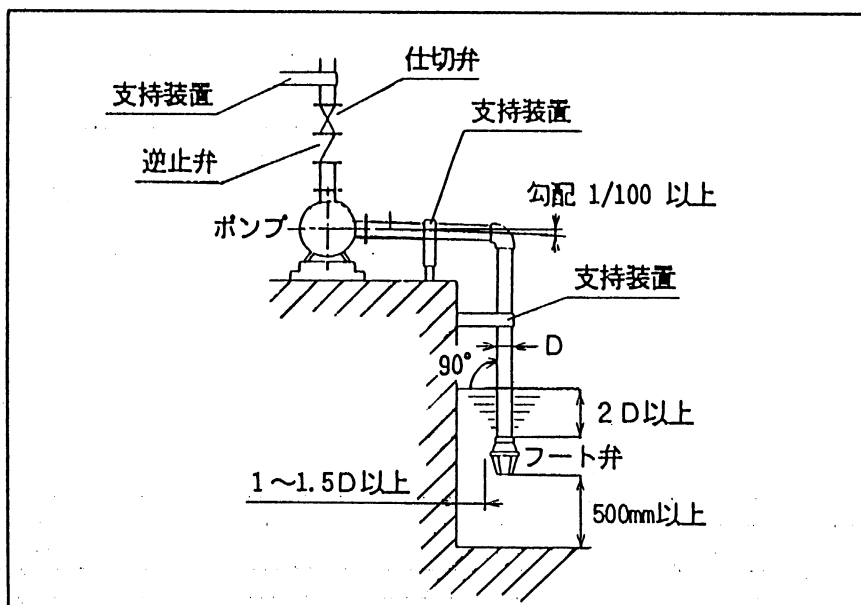

### 3.5 配線工事の注意事項

#### ▲ 警告

配線は、良質の配線機器を使い、電気設備技術基準および内線規定に従って、安全かつ確実に行ってください。  
配線工事は必ず、電気工事士等の有資格者が実施してください。  
無資格者による不完全な配線工事は、法律で禁じられており、大変危険です。

- (1) ポンプの1次電源側には必ず、漏電遮断器と過負荷保護装置を設置してください。
- (2) 感電防止のため、必ずアース線を取付けてください。  
アース線は電動機の端子箱内のアース端子に接続してください。

#### ▲ 警告

ガス管あるいは水道管にアース線を接続することは法律で禁じられており、また非常に危険です。

- (3) 電源配線は金属管または金属ダクトに入れてシールドを施し、管の外皮はアースしてください。
- (4) 電圧の変動は定格電圧の±10%以内、周波数は±5%以内におさえてください。  
その範囲を超えてご使用になりますと、故障の原因になりますので注意してください。

## 4. 運転準備

### 4.1 試運転前の確認事項

#### 4.1.1 電気系統の確認

- (1) 配線が正しく行われているかどうか確認してください。
- (2) 端子に緩みがないか、締付けを確認してください。
- (3) 確実にアースされているか確認してください。
- (4) 過負荷保護装置の設定値が、電動機の定格電流値にあっているかどうか確認してください。

#### 4.1.2 ポンプ関係の確認

- (1) グランドパッキンが正しくセットされているかどうか確認してください。
- (2) ポンプを手まわして軽く回転するかどうか確認してください。  
動きが固かったり、ムラがある場合は、内部の錆び付きやグランドパッキンの締めすぎが原因ですので点検してください。

#### ▲ 注意

ポンプの手まわし確認をする前には、必ず元電源を遮断してください。

- (3) 吸込側の仕切弁は、全開にしてください。
- (4) 呼水栓をはずして、水があふれるまで呼水してください。  
このとき、ポンプを手まわして、内部の空気を完全に追い出してください。

## 4.2 試運転

### ▲ 警告

- ・ポンプを運転する前に、必ず軸継手保護カバーを取付けてください。
- ・巻き込まれてけがをされるおそれがあります。
- ・電動機の端子箱のカバーは、必ず取付けてください。
- ・感電のおそれがあります。

- (1) 電源のスイッチを1、2回ON・OFFさせて、ポンプの回転方向を確認してください。  
電動機側から見て、右回転（時計まわり）が正常な回転方向です。  
逆回転の場合は、電源配線の3線の内の2線を入れ替えてください。

### ▲ 注意

逆回転は故障の原因になりますので行わないでください。

- (2) 電源を投入して、ポンプを運転してください。

### ▲ 警告

ポンプは締切運転状態で5分以上長くまわさないでください。  
長時間締切運転を続けると、ポンプ内の水温が上昇し、思わぬ故障の原因になります。

- (3) 吐出側の仕切弁を徐々に開いて、規定の圧力になるように調整してください。  
(4) 圧力・電流・振動・騒音等に異常がないかどうか確認してください。  
(5) 吐出側の仕切弁を閉じて、ポンプを停止してください。

### ▲ 注意

圧力計・連成計等のコックは、測定時以外は閉じておいてください。  
開けておくと故障しやすくなります。

## 5. 保守・点検

### ▲ 警告

ポンプの点検の際には、必ず元電源を遮断してください。  
自動運転などでポンプが急に起動することがあり、非常に危険です。

#### 5.1 保守・点検の注意事項

(1) 日常の点検の際、特に次のような点に注意してください。

- ①ポンプの吐出圧力・電流・振動・騒音等が平常と極端に異なる場合は、事故の前兆ですの  
で、「5.3 定期点検表」を参照し、早めに処置してください。  
そのために、運転日誌をつけることをおすすめします。
- ②軸受の温度が異常に高くなった場合は、ポンプの運転を中止して、軸受を点検してくだ  
さい。

### 注 記

軸受の許容温度は(室温+40℃)以下で70℃以下です。  
手で触れていられるようであれば問題ありません。

- ③グランドパッキンから漏れる水の量は、毎分5～10滴が適当です。  
漏れ量の調整方法については、「5.2 グランドパッキンについて」を参照してください。  
メカニカルシールタイプのものは、通常はほとんど水漏れはありません。  
水漏れがおおくなった場合は、交換してください。
- ④圧力計・連成計のコックは、普段は閉じておいて点検が必要な時だけ開いてください。
- ⑤停電の場合は、必ず電源を遮断してください。  
通電時、ポンプが急に起動するため危険です。

### ▲ 警告

ポンプは締切運転状態で5分以上長くまわさないでください。  
長時間締切運転を続けると、ポンプ内の水温が上昇し、思わぬ  
故障の原因になります。

(2) ポンプを長期間運転しない場合は、次の点に注意してください。

- ① 冬期などでポンプ内が凍結する恐れがありますので、必ず保温するか排水してください。
- ② 長期間ポンプを運転しない場合、軸封部が錆び付きますので、グランドパッキンを取り出して水気を取り、グリース等を塗って防錆処理を施した後、新しいグランドパッキンを挿入してください。
- ③ 予備のポンプがある場合は、ときどき運転していつでも使用可能なようにしておいてください。

## 5.2 グランドパッキンについて

(1) グランドパッキンから漏れる水の量は、毎分5～10滴が適当です。

パッキン押さえの締め具合によって調整してください。

漏れた水が摩擦面を潤滑して、発熱を防止します。

(2) 漏れ量はだんだん多くなりますので、定期的にパッキン押さえの増し締めを行ってください。

(3) 増し締めを行うと、最後には締めしろが無くなりますので、その場合は新しいものと交換してください。

### ▲ 注意

グランドパッキンの片締め、締めすぎは、軸封部の異常発熱の原因になりますので注意してください。

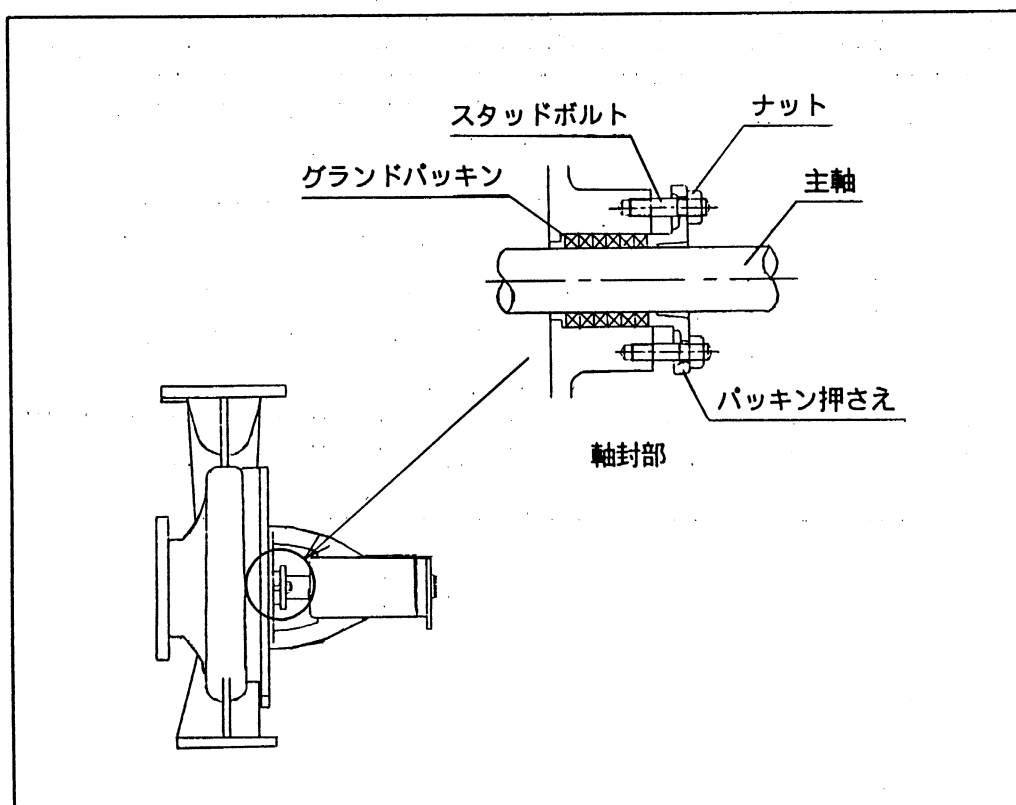



5.3 定期点検表

**▲ 注意**

部品交換・修理等は、専門の業者またはメーカー指定のサービス窓口に依頼してください。  
誤った作業をすると、故障や事故の原因になることがあります。

項目	点検調整箇所	点検項目	点検方法	判断基準	点検周期				消耗部品		
					日常	1ヶ月	6ヶ月	1年	部品名	数量	交換時期
周囲環境	温度	仕様の範囲内	測定	0~40℃以内	○						
	湿度		測定	0~85%RH未満	○						
	ほこりなど		目視	ないこと	○						
電源	電源端子台	電圧	測定	規定電圧か			○				
		電圧変動	測定	許容電圧変動範囲内			○				
		ネジのゆるみ	増締	ゆるみのないこと				○			
ポンプ・電動機	羽根車	つまり	分解後点検	つまりの有無				○			
		摩耗	分解後点検	異常のないこと				○			
	主軸まわり	回転がスムーズか	手回し	異常に重くないこと				○			
	軸受	発熱	手触	異常に熱くないこと				○	軸受	2	3年
	グラウトパッキン	漏水状態	増締	漏れ量は適当か			○		グラウトパッキン	1式	
	メカニカルソール	漏水状態	目視	漏水のないこと			○		メカニカルソール	1	1年
	外観	異常音、振動	聴覚	異常のないこと	○						
絶縁抵抗	A-スと各リト線間	メガ	1MΩ以上のこと				○				

## 6. 不具合の原因と対策

ポンプに異常がある時は、原因調査をよく行ってください。また、部品交換・修理が必要な場合は、必ず専門の業者またはメーカー指定のサービス窓口にご相談してください。

故 障	原 因	対 策
ポンプが起動しない	電源ヒューズが切れている	適正ヒューズに交換する
	結線が外れているか断線している	補修または交換する
	スイッチ部の接触不良	接触部を調査する
	電源電圧が低すぎる	電力会社に連絡する
	電動機が故障している	分解・点検が必要なため、専門業者に調査を依頼する
	軸封部が焼き付いている	
	軸受が錆付いている	
羽根車に異物をかみこんでいる		
ポンプは起動するが規定の水量、揚程が得られない	ケーシング内の呼水が不足している	充分呼水する
	吸込配管より空気が浸入している	吸込配管の継目を調べる
	回転方向が逆である	正回転に配線をやりかえる
	吸込揚程が高すぎる	分解・点検が必要なため、専門業者に調査を依頼する
	羽根車に異物が詰まっている	
	ケーシング内に泥が堆積している	
	羽根車、ケーシングに異物がつまっている	
	羽根車が摩耗している	
ライナリングが摩耗している		
電動機の過負荷	回転部分が接触している	
	ポンプの据付、芯出し不良	芯出しを正確に行う
	吐出量が多い	仕切弁を絞って仕様範囲内におさめる
	グランドパッキンの締めすぎ	規定の漏れ量になるように調整する
	電源電圧が低すぎる	電力会社に連絡する

故 障	原 因	対 策
軸受の過熱	軸受が摩耗、損傷している	分解・点検が必要なため、専門業者に調査を依頼する
	グリースが老廃している	
	主軸が曲がっている	
	ポンプの据付、芯出し不良	芯出しを正確に行う
ポンプが振動する	羽根車に異物が詰まり、アンバランスを生じている	分解・点検が必要なため、専門業者に調査を依頼する
	軸受が摩耗、損傷している	
	主軸が曲がっている	
	キャビテーションが発生している	専門業者に相談する
	ポンプの据付、芯出し不良	芯出しを正確に行う

アフターサービスはお買い求めの販売店へ

- 東京支社 〒116-0002 東京都荒川区荒川1-49-1 荒川第10 秦ビル 2F  
TEL 03-3803-1161(代) FAX 03-3803-1162
  - 神奈川営業所 〒252-0134 神奈川県相模原市緑区下九沢 2125-1-101  
TEL 042-774-3670(代) FAX 042-774-3671
  - 北関東営業所 〒360-0015 埼玉県熊谷市肥塚 2 丁目 7 番 28  
TEL 048-523-2654(代) FAX 048-525-5216
  - 仙台営業所 〒984-0011 宮城県仙台市若林区六丁の目西町 3-33  
TEL 022-287-0231(代) FAX 022-287-0235
  - 名古屋営業所 〒457-0004 愛知県名古屋市南区中江 2 丁目 2 番 9 号  
TEL 052-819-0188(代) FAX 052-819-0180
  - 静岡営業所 〒420-0884 静岡県静岡市葵区大岩本町 26-32 パークサイド城北 1F-C  
TEL 054-200-1002(代) FAX 054-200-1003
  - 大阪支社 〒540-0011 大阪府大阪市中央区農人橋二丁目1番 30 号 谷町八木ビル 9F  
TEL 06-6940-1177(代) FAX 06-6940-1178
  - 岡山営業所 〒700-0971 岡山県岡山市北区野田三丁目 9-10-2 岡崎事務所 1F 東  
TEL 086-245-4497(代) FAX 086-245-7246
  - 高松営業所 〒761-8078 香川県高松市仏生山町甲 836 番地 1 ガーデンハイツピュア 101 号  
TEL 087-888-5118(代) FAX 087-888-5119
  - 福岡営業所 〒812-0016 福岡県福岡市博多区博多駅南 3-10-23 第 5 西田ビル 2F-E  
TEL 092-411-7555(代) FAX 092-411-7585
  - 広島営業所 〒733-0861 広島県広島市西区草津東 1 丁目 1-6 第 3 松本ビル 1F  
TEL 082-271-6505(代) FAX 082-271-6506
- お電話でのお問い合わせ 月～金 9:00～12:00 , 13:00～17:00 (土、日、祝日、大型連休を除く)

 株式会社 寺田ポンプ製作所

〒635-8535 奈良県大和高田市東雲町 3 番 17 号

TEL 0745-52-5101(代) FAX 0745-23-0013

E-mail : info@teradapump.co.jp

<http://www.teradapump.co.jp/>