

テラダポンプ 取扱説明書

〔渦巻ポンプ〕

- このたびは当社製品をお求めいただきまして、まことにありがとうございます。
この説明書をよくお読みになって、正しくご使用ください。
- この説明書はポンプを実際にご使用になる方のお手元に、必ず届くようお取り計らいください。
- この説明書はいつでもご覧になれるところに保管してください。

本取扱説明書は下記の機種に適用します。

渦巻ポンプ…… TFS・TFSH・TUAS・TUFS
…… TJFS・TJFSO・TJS・TJSO

この取扱説明書では、安全注意事項のランクを「警告」「注意」として区分してあります。
これらはいずれも安全にご使用して頂くために非常に重要ですので、必ず内容を理解した上でご使用くださいますようお願い致します。



警告

：取り扱いを誤った場合に、危険な状態が起これて、死亡又は重傷を受ける可能性が想定される場合。



注意

：取り扱いを誤った場合に、危険な状態が起これて、中程度の傷害や軽傷を受ける可能性が想定される場合及び物的損害だけの発生が想定される場合。

警告

〔搬入、据付〕

1. 搬入に際しては、重心及び重量を考慮して行ってください。
吊り上げが不完全な場合、落下し、けがの原因になります。
2. 軸受や電動機にアイボルトが装備してある製品は、アイボルトを利用してポンプ全体を吊り上げないでください。
アイボルトが破損し、落下、けがの原因になります。
(アイボルトはポンプ分解時に軸受や電動機のみを吊り上げるためのものです。)
3. 配線工事は、電気設備技術基準や内線規程に従い、有資格者によって安全確実に行ってください。
誤った配線工事は、感電や火災の原因になります。
4. アースを確実に取り付け、専用の漏電しゃ断器を設置してください。
故障や漏電の時に感電する恐れがあります。
5. 電源電線に、電線管を取り付けてください。
電線管を使用しない場合、電源電線に負荷が掛かり、感電や火災の恐れがあります。
6. 屋内配線に、電動機過負荷保護装置を取り付けてください。
定格電流は電動機銘板に表示されています。

〔試運転・運転時〕

1. 軸継手を装備するものは、軸継手ガードを確実に固定してください。
軸継手ガードを外したまま運転しますと、回転部に巻き込まれ、けがの原因になることがあります。
2. 運転中は呼び水栓・呼び水コック・空気抜き弁を開けないでください。
ポンプ内液が飛散して危険です。(ポンプ停止中でもポンプ内圧に注意して操作してください。)
3. 運転中はプラグ類やボルト・ナットを緩めないでください。
ポンプ内液が飛散したり、部品が外れたりして危険です。

〔点検・修理時〕

1. お手入れの際は、必ず元の電源を切ってください。また、操作盤には「点検中・運転禁止」等の表示をしてください。
不意の運転で感電やけがをする恐れがあります。
2. 修理技術者以外の方は、絶対に分解・修理を行わないでください。
異常動作して、けがをすることがあります。
3. 異常がある場合は、すぐに元の電源を切って、ご購入先、もしくは弊社指定サービス店に必ず点検・修理をご依頼ください。
異常のまま運転を続けると、感電や漏電・ショートなどによる火災の恐れがあります。

注意

〔製品仕様〕

1. 決められた製品仕様以外でのご使用は行わないでください。
感電、火災、漏水などの原因になります。
2. ポンプの改造はしないでください。
思わぬ事故の原因になります。

〔搬入、据付〕

1. 浴室など湿気の多い所には設置しないでください。
漏電すると感電する恐れがあります。
2. 酸・アルカリ・有機溶剤・塗料などの有害ガス、腐食成分を含んだガスが発生する場所やほこりの多い場所に設置しないでください。
漏電や火災、またはポンプ腐食・故障の原因になります。
3. 軸継手を装備するものは、据付後軸芯を確かめてください。
軸芯が悪いと、ポンプ破損の原因になります。

〔試運転・運転時〕

1. 定格電圧以外では、使用しないでください。
火災や漏電の原因になることがあります。
2. 砂や異物を吸い込まないでください。
動作不良やポンプ破損の原因になります。
3. 空運転（ポンプに水のない状態での運転）、及び締切運転は絶対にしないでください。
ポンプ破損の原因になります。
4. 逆回転は絶対に行わないでください。
漏水やポンプ内部破損の原因になります。
5. ポンプや電動機に触れないでください。
高温になっている場合、火傷をする恐れがあります。特に取り扱い液が高温の場合は注意してください。
6. ポンプ・電動機・軸継手ガードには乗らないでください。
ポンプ・電動機の軸芯がずれたり、ポンプ・電動機・軸継手ガードが破損します。

〔点検・修理〕

1. 分解時には手袋を着用し、各 부품の角や加工部で手を切らないようにご注意ください。
2. 警告ラベルや取扱説明書が読みにくくなったり、はがれたり、紛失した場合はメーカーまでお求めください。

はじめに

荷ほどきされましたら、まず以下の点についてご確認ください。

- (1) ご注文通りのものかどうか、銘板を見てご確認ください。
- (2) 輸送中の事故で破損したり、ボルト・ナットが緩んでいないかご確認ください。
- (3) 付属品が全て揃っているかご確認ください。

万一お気付きの点がございましたら、製造番号・型式・コンストラクション記号をご明示のうえ、ご注文先あるいは当社にお知らせください。なお、非常時の備えとして予備ポンプをお勧めいたします。

保管

保管場所は以下の点にご注意ください。

金属部の発錆、ゴムの劣化の可能性があります。また、長期間保管の場合には十分ご注意ください。

- (1) 直射日光は避け、出来る限り暗い場所。
- (2) 雨水や周囲の水が飛び散ってかからない場所。
- (3) 大きな温度変化をうけない場所。
- (4) 十分に換気され、乾燥した場所。
- (5) 粉じんの極力少ない場所。なお粉じん防止のためにシート等で保護してください。
- (6) ポンプの吸込口及び吐出口には蓋をして異物のケーシング内への侵入がないようにしてください。
- (7) 積上等により異常な荷重を機器にかけないようにしてください。

据付・配管

1. 据付位置

(1) 当社標準ポンプは屋内設置用です。屋外設置の場合は、風雨などを避ける屋根の設置、又はご購入先へ相談ください。

注意 ●浴室など湿気の多い所には設置しないでください。
漏電すると感電する恐れがあります。

(2) ポンプの保守点検しやすい場所をお選びください。

(3) ポンプは出来る限り水源に近く、ポンプ中心から吸込み最低水面までの高さも出来る限り低くしてください。特殊液・高温液、また吸込管の長さが長い場合には水位を上げなければならない場合もありますのでご注意ください。

2. 配管

注意 ●配管作業をする前に、ポンプ吸込口・吐出し口のラベル、キャップおよびフランジパッキンの中心部分を完全に取り除いてください。
ポンプ運転不良の原因になります。

(1) 吸込管はなるべく短く、曲がりやを少なくまた空気溜りが出来ないようにしてください。

注意 ●配管凸部（空気溜りになる部分）にポンプを設置しないでください。
空運転となりポンプ内部が破損します。

(2) ポンプに吸込管・吐出し管の重量がかからないように十分な支持装置を設けてください。

(3) 高温液使用の場合、熱膨脹による応力がポンプにかからないように逃げを作ってください。

注意 ●ポンプに無理な荷重が加わらないように配管工事を施工してください。
ポンプに過大な荷重が加わると、ポンプの変形や異常振動の発生などポンプ機能に支障をきたす場合があります。

(4) 吐出し配管には吐出し量の調整や電動機の過負荷防止のため仕切り弁を設けてください。

(5) ポンプと配管の間に可とう管（フレキシブルパイプ）の取り付けをお勧めします。

(6) 吐出し配管が長い場合、実揚程が高い場合、2台以上のポンプを並列運転する場合、圧力タンクへ送水する場合にはポンプ本体と仕切り弁の間に逆止弁を取り付けてください。

※流し込み、押し込みの場合

(1) 分解・点検が容易なように、吸込管に仕切り弁を設けてください。

(2) 吸込配管は空気溜りが出来ないように、ポンプに向かって下り勾配にしてください。

【配管例】

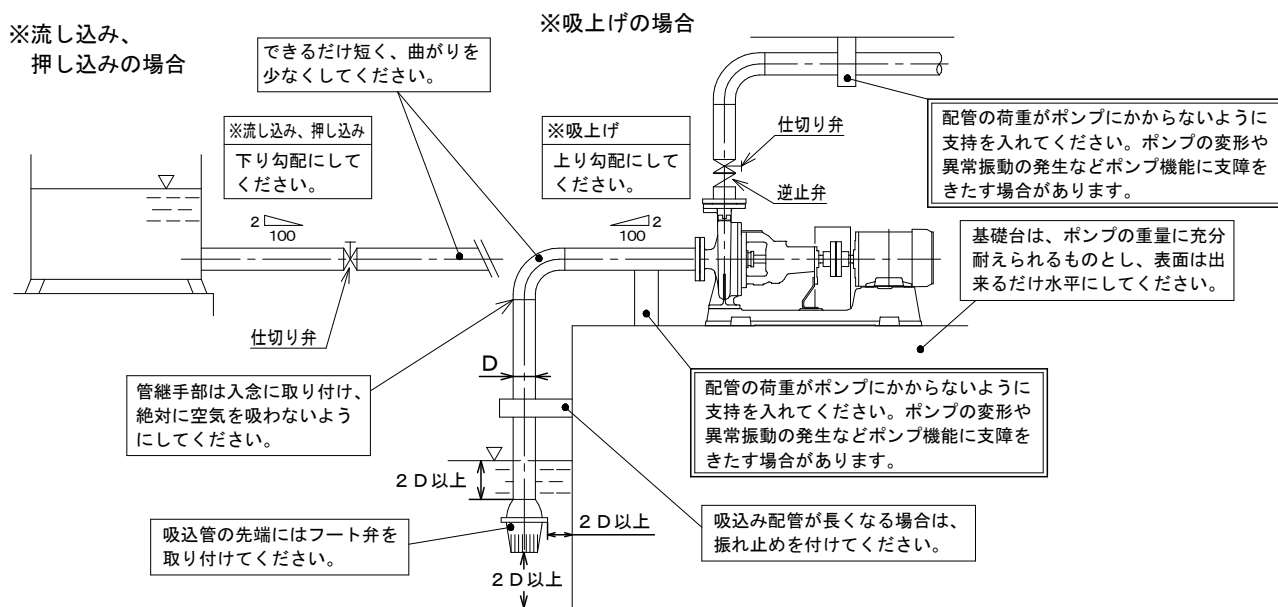

ポンプ本体の据付

- ① 必ず強固な基礎台（コンクリートが完全に硬化した基礎台等）上に共通ベッド・ポンプ・電動機を乗せてください。
共通ベッドは完全剛体ではありませんので、不安定な基礎台に設置すると歪、ソリが発生します。
共通ベッドの据付けが鋼鉄製構造物（チャンネル・アングル等）の場合、共通ベッドの底面が構造物に全面接地するよう考慮し、基礎ボルト部のみでの接地は絶対にしないでください。又、基礎ボルト穴は共通ベッドの固定以外に使用しないでください。
共通ベッドの変形、軸継手の芯狂いが発生いたします。
- ② 共通ベッドと基礎台の間に金くさびなどを差し込み水平にしてください。
- ③ モルタルを充満し、完全に硬化した後基礎ボルトを均一に締め付けてください。
- ④ 配管を取り付け、運転前に必ず芯出し作業を行ってください。
- ⑤ 芯出し作業はストレートエッジ、テーパゲージなどを利用して行ってください。

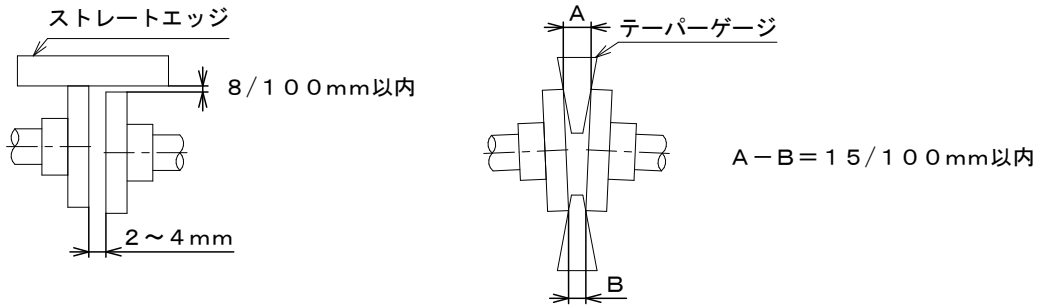

上記数値を目標に調整してください。



注意

●工場出荷直前に芯出し作業（スケールによる簡易芯出し）は実施していますが、輸送中、設置状況（配管荷重等）、基礎ボルト締め時の共通ベッドの歪・ソリ等により軸芯がずれますので、運転前に必ず芯出し作業を行ってください。
軸芯が悪いと、軸継手や玉軸受の寿命に影響し、最悪の場合には異常振動によるポンプ及びモーターの破損の恐れがあります。

- ⑥ 芯出し作業後、軸継手押しねじが緩んでいないかご確認の上、確実に締め付けてください。
- ⑦ 軸継手ガードを取り付けてください。



注意

●軸継手を装備するものは、軸継手ガードを確実に固定してください。
軸継手ガードを外したまま運転しますと、回転部に巻き込まれ、けがの原因になります。

運転前の準備

(1) 潤滑油の確認をしてください。

- ① 密封グリース式玉軸受の場合（軸受にグリースカップ・オイルキャップなどの注油口がない。）
注油の必要がありません。
- ② 玉軸受グリスアップ式の場合（軸受にグリースカップ・グリースニップルがある。）
グリースを封入した状態で出荷しておりますが、少ない時はグリースカップ・グリースニップルより補充してください。
- ③ 玉軸受オイルバス式：オイルシール仕様の場合（軸受にオイルキャップ、オイルレベルゲージがある。）
オイルを入れた状態で出荷しております。オイル量が適正か確認してください。
- ④ 玉軸受オイルバス式：ラビリンス仕様の場合（軸受にオイルキャップ、オイルレベルゲージ、オールドレンコックがある。）
輸送中のオイル漏れを防止する為、軸受オイルを入れずに出荷しております。
必ずオイルを補充してからご使用ください。（軸受オイルはポンプと同梱しています。）
※ラビリンス仕様の詳細は別紙付属書を参照ください。



注意

●オイルを入れずに運転を行わないでください。
玉軸受等が破損します。

※入れすぎた軸受オイルはオールドレンより抜いてください。（オイル漏れの原因となります。）
※オイルの入った状態で傾けたりしないでください。（オイル漏れの原因となります。）
※ポンプ運転中に大量にオイル漏れが発生する場合はオイル量を減らしてください。
（オイルレベルゲージ目印中央まで）
又、にじみ程度であればそのままご使用ください。

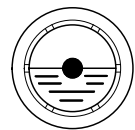

オイルレベルゲージの中央の丸印範囲以内にオイルがあること。

油脂類 石油メーカー名	軸 受 油 2 種		ころがり軸受用 グリース 1 種 2 号 (N L G 1 - 2)
	I S O V G 3 2	I S O V G 6 8	
出光興産	ダフニーメカニックオイル32	ダフニーメカニックオイル68	ダフニーグリースMP No. 2
シェルブルリカンツ	シェルテラスS2M 32	シェルテラスS2M 68	スタミナEP2
ENEOS (JXTGエネルギー)	FBKオイル RO32	FBKオイル RO68	マルティノックグリース2
EMGブルリカンツ (モービル石油)	DTEオイルライト	DTEオイルヘビーメディアム	モービラックス2
コスモ石油ブルリカンツ	コスモオルパス32	コスモオルパス68	コスモグリースダイナマックス2

- ※ 1. 軸受用オイルは運転温度において粘度 30 mm²/s 位のオイルを選んでください。目安としてご使用液温度 80℃ 以下の場合には ISO VG 32、80℃ 以上の場合には ISO VG 68 相当品をご使用ください。
- ※ 2. 軸受用グリースは目安としてご使用液温度 0℃ 以上、80℃ 以下の場合にはリチウム系 JIS ころがり軸受グリース 1 種 2 号、または NLG 1-2 相当品をご使用ください。
(ご使用液温度 0℃ 以下、80℃ 以上の場合はオイルバス式を推奨します。)

- (2) ポンプに呼び水を行ってください。
呼び水栓から呼び水を行いポンプ内部を液で満水にしてください。

注意 ●空運転 (ポンプに液のない状態での運転) は絶対にしないでください。
ポンプ内部を破損します。

- (3) 軸継手を手で回してください。
羽根車内の空気を完全に排出してください。また、長期保管や禁油処理、液性などによりメカニカルシールの摺動面が固着している場合がありますので、異常が無い事を確認してください。
- (4) 外部注水方式・水冷式・その他の注水式の場合はそれぞれの方式に必要な水圧・水量にて注水を行ってください。

名 称	ポ ン プ 口 径	水 量 ℓ/min	圧 力 MP a
外 部 注 水 方 式	φ 25 ~ 50	2 ~ 3	ポンプ型式により異なります。 営業担当者へご確認ください。 (軸封部の圧力+0.05MPa)
	φ 65 ~ 100	2 ~ 5	
	φ 125 ~ 200	2 ~ 10	
水 冷 式	5 ~ 20		0.2 MP a 以下
水冷クーラー方式	5 ~ 20		0.2 MP a 以下

【参考】

1MPa=10.197 kgf/cm²・G

(グラウンドパッキン式・メカニカルシール式共通)

※ 1. 上記以外につきましては付属されてあるそれぞれの取扱説明書に従ってください。

注意

- 各種注水式ポンプの場合は、必ず注水を行ってから運転してください。
注水を行わないと漏水やポンプ破損の原因になります。また、注水配管は凍結しないように施工してください。
- 水冷式ポンプの場合、冷却水の出口側の管径を極端に細いものしないでください。
冷却水漏れの原因になります。
- 工業用水から直接注水する場合には、必ず配管内に逆止弁を取り付けてください。
逆止弁がないと、ポンプ内液が工業用水へ逆流し思わぬ事故の原因になります。

- (5) 吸込側の仕切り弁を全開にしてください。
(6) 吐出し側の仕切り弁を全閉もしくはある程度絞り込んだ状態にしてください。

運 転

- (1) スイッチを一、二度入れたり切ったりして回転方向を確認してください。逆回転のときは 3 相電源のうち、2 相の結線を入れ替えてください。(回転方向は軸受またはケーシングに表示されています。)

注意

- 寸動の際も空運転 (ポンプに液のない状態での運転) は絶対にしないでください。
ポンプ破損の原因になります。
- 逆回転は絶対に行わないでください。
漏水やポンプ内部破損の原因になります。

- (2) 運転に異常がないか (振動・騒音など) 確かめた後、連続運転に入ってください。
(3) ポンプが規定回転速度になりましたら、吐出し側の仕切り弁を徐々に開いて規定圧力になるように設定してください。

注意

- 吸込側の仕切り弁にて流量調整は行わないでください。
ポンプから異音や振動が発生しポンプ内部破損の原因になることがあります。
- 規定圧力以下で使用しないでください。
規定圧力以下になりますと電動機が過負荷になることがあります。

- (4) 圧力・吐出し量・電流・振動・騒音などに異常がないかご確認ください。
なお、圧力計・真空計などのコックは、測定時以外は閉じておいてください。開放しておくと破損しやすくなります。
- (5) 運転を停止する時は、吐出し側の仕切り弁を徐々に閉じてから電動機を停止してください。
その後、各部の注水等を止めてください。
(但し、空気侵入を極度に避けなければならない場合は、ポンプ停止後も注水は継続してください。)

警告 ●ポンプの点検時は必ず元の電源を切り、操作盤には「点検中・運転禁止」等の表示をしてください。
不意の運転で感電やけがをすの恐れがあります。

(1) 日常の点検の際、次のような点にご注意ください。

- ① 圧力・吐出し量・電流・振動・騒音などが極端に異なっていないことをご確認ください。
- ② 軸受の温度が室温+40℃以下かつ75℃以下の温度に収まっていることをご確認ください。
- ③ 軸封部がグランドパッキン式の場合は、水滴が適度に落ちることを(3ml/min ~ 30ml/min)ご確認ください。

注意 ●グランドパッキンを締め過ぎないでください。
締め過ぎますと過熱してパッキン及び主軸・スリーブの寿命が短くなったり、電動機が過負荷になったりします。

- ④ メカニカルシール式は正常ならばほとんど液漏れはありません。(メカニカルシールは摺動面の漏れ(潤滑)により、発熱や破損を防止しています。よって油等の場合は蒸発しないため常ににじみ出ている状態となります。) 漏れ量が10ml/hになれば、交換用メカニカルシールを用意してください。

注意 ●空運転(ポンプに液のない状態での運転)は絶対にしないでください。
空運転をしますと漏水やポンプ破損の原因になります。

- ⑤ 軸受内の潤滑油の量及びオイルシールからオイル漏れがないかご確認ください。

(2) 毎月の点検の際は、日常の点検項目に加え、次のような点にご注意ください。

- ① ポンプ・電動機の直結状態を確認してください。軸芯がずれている場合は据付・配管の項を参考にして修正してください。

注意 ●軸芯がずれた状態で運転しないでください。
振動・騒音・ポンプ破損の原因になります。

- ② 軸受内の潤滑油の量・汚れを調べ、不足していれば補充してください。

(3) 6ヶ月毎の点検の際は、日常の点検項目に加え、次のような点にご注意ください。

- ① グランドパッキン及び主軸・スリーブの点検を行い摩耗が多い場合は交換してください。
- ② 軸受内の潤滑油を交換してください。
※潤滑油は最初運転時間500時間で交換してください。その後は2,000時間/毎にて交換してください。

(4) 1年毎の点検の際は、次のような点にご注意ください。

- ① ポンプを分解し回転部(ライナリング・バランスリング・主軸・軸継手など)の摩耗・隙間を調べ、異常があれば交換してください。
- ② ポンプ内部の摩耗状態を調べてください。
- ③ 消耗品(潤滑油・グリース・パッキン類など)を交換してください。

(5) 潤滑油の交換については、軸受のオイルドレンからオイルを排出してから以下の手順で実施してください。

- ① オイルキャップ上蓋をオイルキャップ本体から取り外してください。
- ② オイルキャップ本体と平パッキンを持出ソケットから取り外してください。
- ③ じょうご等を使用して、オイル量が適量になるまで給油してください。
- ④ オイルキャップ本体と平パッキンを持出ソケットに取り付けてください。
- ⑤ オイルキャップ上蓋をオイルキャップ本体に取り付けてください。

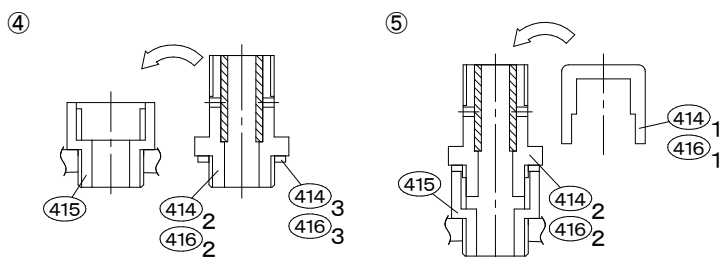
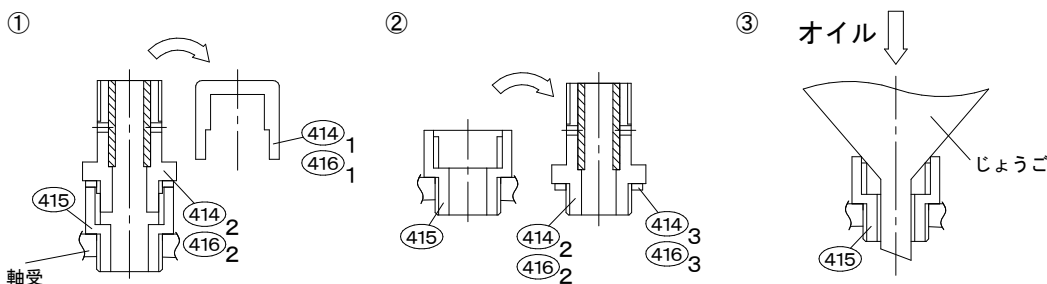

部品番号	部品名
④14 ④16	オイルキャップ上蓋
④14 ④16	オイルキャップ本体
④14 ④16	平パッキン
	フィルター
④15	持出ソケット

※持出ソケットは取り外さなくてもオイル交換は可能です。

(6) ポンプの運転については次のような点にご注意ください。



注意

- ポンプの吐出し側仕切り弁を締め切ったまま、あるいは極少流量域で長時間運転しないでください。
(ポンプ型式により異なります。営業担当者へご確認ください。)
ポンプ内の液温が上昇し、思わぬ事故の原因になります。

① 始動・停止を頻繁に行うことはポンプ寿命を短くします。



注意

- 停電の場合は必ず電源を切ってください。
通電時にポンプが急に始動し、けがや思わぬ事故の原因になります。

(7) ポンプを長期間休止する時または保管する時には、次のような点にご注意ください。



注意

- 長期・短期にかかわらず休止する時は、必ずドレン抜きプラグを取り外し排水してください。
冬期など凍結によりポンプが破壊される恐れがあります。

① 予備ポンプがあるときは時々運転し、いつでも使えるようにしておいてください。

② ポンプ内で錆び付きや固着が起こり、回転し難くなる場合がありますので定期的に手回しを行い、滑らかに回転することを確認してください。



警告

- ポンプの手回しを確認する前には、必ず元電源を遮断してください。
不意にポンプが起動してしまうと、事故の原因となります。

③ 運転前は軸継手の芯出しが狂っていないか、呼び水はされているか、手回しで滑らかに回転するかを確認ください。

消耗部品一覧表

下記一覧表は標準品の場合を表します。特殊品につきましてはそれぞれの構造断面図をご参考になるか、またはお買上げの販売店またはお近くの当社営業所までお問い合わせください。

型 式 ・ 口 径	グランドパッキン	玉 軸 受		オイルシール		給 油 量 (ml)
	(300)	(060) ₁	(060) ₂	(401)	(402)	
TFS-32	□ 6.5-φ33-φ20-4本	6204UU	6304UU	(20367)	(20367)	(140)
TFS-40	□ 6.5-φ33-φ20-5本					
TFS-50, 65	□ 9.5-φ44-φ25-4本	6205UU	6305UU	(25387)	(25387)	(200)
TFS-80	□ 10-φ50-φ30-4本	6206UU	6306UU	(30458)	(30458)	(350)
TFS-100	□ 10-φ55-φ35-4本	6207UU	6307UU	(35508)	(35508)	(500)
TFS-125A, 150A	□ 10-φ60-φ40-4本	6208	6308	40588	37537	800
TFS-200, 200A	□ 10-φ70-φ50-4本	6210	6310	ラビリンス式 (507212)	ラビリンス式 (455812)	300 (600)
TFSSH-25	□ 6.5-φ33-φ20-5本	6304UU	6304UU	(20367)	(20367)	(150)
TFSSH-40	□ 9.5-φ44-φ25-4本	クローズ型 6205UU セミオープン型 6305UU	6305UU	(25387)	(25387)	(200)
TFSSH-50	□ 10-φ50-φ30-4本	クローズ型 6206UU セミオープン型 6306UU	6306UU	(30458)	(30458)	(350)
TFSSH-65, 80	□ 10-φ55-φ35-4本	クローズ型 6207UU セミオープン型 6307UU	6307UU	(35508)	(35508)	(500)
TFSSH-80A	□ 10-φ55-φ35-4本	6207UU	6307UU	(35508)	(35508)	(500)
TFSSH-100	□ 10-φ60-φ40-4本	6208	クローズ型 6308 セミオープン型 7308BDB	40588	37537	800
TFSSH-125, 150	□ 10-φ70-φ50-4本	6210	37kW以下 6310 45kW 7310BDB	ラビリンス式 (507212)	ラビリンス式 (455812)	300 (600)
TUFS-25	□ 6.5-φ33-φ20-5本	6304UU (セミオープン型 1.5kW以上は 6204	6304UU 7205BDB	(20367) 20367	(20367) 20367	(150) 130)
TUFS-40B	□ 9.5-φ44-φ25-4本	6205	7305BDB	25387	22388	280
TUFS-50B	□ 10-φ50-φ30-4本	6206	7306BDB	30458	274711	430
TUFS-65, 66, 80, 88	□ 10-φ55-φ35-4本	6207	7307BDB	35508	30458	600
TUAS-40, 50	□ 9.5-φ44-φ25-4本	6305UU	6305UU	(25387)	(25387)	(200)
TUAS-80	□ 10-φ50-φ30-4本	6306UU	6306UU	(30458)	(30458)	(350)
TUAS-100	□ 10-φ55-φ35-4本	6207	7307BDB	35508	30458	600

型式・口径	グランドパッキン	玉軸受		オイルシール		給油量 (mℓ)
	(300)	(060) ₁	(060) ₂	(401)	(402)	
TJFS-43C, 43D TJFS-54C, 54D, 54E TJFS-65CX, 65D TJFS-86CX, 86D	□ 8 -φ41-φ25-4本	6305UU	6305UU	(25387)	(25387)	(200)
TJFS-65E	□ 8 -φ51-φ35-4本	6307UU	6307UU	(35508)	(35508)	(250)
TJFS-86E, 86F TJFS-108CX, 108D TJFS-108E TJFS-1210E, 1512D	□ 8 -φ51-φ35-4本	6307UU	6307UU	(35508)	(35508)	(450)
TJFS-108F TJFS-1210F, 1512E	□ 10 -φ65-φ45-4本	6309	6309	456812	456812	1000
TJFS-1210G	□ 10 -φ80-φ60-4本	6310	6310	507212	456812	1400
TJFS-1512F	□ 10 -φ70-φ50-4本	6310	6310	507212	456812	1400
TJS-43C	□ 6.5-φ33-φ20-5本	6304UU	6304UU	(20367)	(20367)	(180)
TJS-43BX, 43CX TJS-43D, 54C, 54DX TJS-65CY, 65D TJS-86BX, 86C, 108B	□ 8 -φ41-φ25-4本	6305UU	6305UU	(25387)	(25387)	(200)
TJS-54D	□ 8 -φ41-φ25-4本	6205	7206BDB	25387	25387	200
TJS-65DH, 86CH TJS-108BH	□ 8 -φ51-φ35-4本	6307UU	6307UU	(35508)	(35508)	(250)
TJS-86D, 108C	□ 8 -φ51-φ35-4本	15kW以下 6307UU 2個	6307	(35508)	(35508)	(250)
		18.5kW以上 6307 2個		35508	35508	250
TJS-43E, 65EB	□ 8 -φ51-φ35-4本	15kW以下 6307 2個	7208BDB	35508	35508	250
		18.5kW以上 6207				250
TJS-108DX	□ 8 -φ51-φ35-4本	22kW以下 6307 2個	7208BDB	35508	35508	450
		30kW以上 6207				450
TJS-108EX	□ 10 -φ65-φ45-4本	6209	7309BDB	456812	426512	1000
TJFSO-43C, 43D, 54C TJFSO-54E, 65D, 86D	□ 8 -φ41-φ25-4本	6205	7206BDB	25387	25387	200
TJFSO-65CX, 86CX	□ 8 -φ41-φ25-4本	6205	7206BDB	25387	25387	200
TJFSO-65E	□ 8 -φ51-φ35-4本	6207	7208BDB	35508	35508	250
TJFSO-86E, 86F TJFSO-108D, 108E TJFSO-1210E	□ 8 -φ51-φ35-4本	6207	7208BDB	35508	35508	450
TJFSO-108CX	□ 8 -φ51-φ35-4本	6207	7208BDB	35508	35508	450
TJFSO-108F, 1210F TJFSO-1512E	□ 10 -φ65-φ45-4本	6209	7309BDB	456812	426512	1000
TJFSO-1512F	□ 10 -φ70-φ50-4本	6210	7310BDB	507212	456812	1400
TJSO-43CX, 43D TJSO-54C, 54DX TJSO-65CY, 65D TJSO-86BX, 86C, 108B	□ 8 -φ41-φ25-4本	6205	7206BDB	25387	25387	200
TJSO-65DH, 65EA TJSO-86CH, 86D TJSO-108BH, 108C	□ 8 -φ51-φ35-4本	6207	7208BDB	35508	35508	250

注1. グランドパッキン 呼び-外径-内径-本数

注2. グランドパッキンにて呼び寸法□9、□10のものは当社専用成型品の場合を示します。

注3. 下記の機種はグランド水冷式の場合、グランドパッキンの本数が5本になります。

TFS-125A~200, TFSH-100~150

TJFS・TJFSO-108F・1210F・1512E・1512F

TJS-108EX

注4. オイルシール及び給油量にて()で示した番号、数値は標準仕様にてUUベアリング式の機種をオイルバス式にした場合のものです。

(オイルバス式またはグリスアップ式の場合、玉軸受はオープン玉軸受になります。)

【例】6305UU→6305

グラントパッキン

グラントパッキンは下記相当品をご使用ください。（当社純正品を使用して頂くと最も確実です。）

メーカー名	製品名
ニチアス	トンボ No. 9038
バルカー	バルカー No. 7202
日本ピラー	ピラー No. 4527L

〔注意〕

- ・グラントパッキン交換後の初期調整に注意ください。
ポンプ運転後、徐々に締め込み、適正漏れ量（3～30ml/min）まで調整ください。
締め過ぎますと、グラントパッキン、主軸、スリーブの寿命低下及び電動機が過負荷になる恐れがあります。
- ・ポンプ手回し時に、主軸やスリーブとグラントパッキンの摩擦によりパッキンの鳴きが発生する事があります。
この場合、ポンプに液を入れて頂ければ消音します。
- ・当社純正グラントパッキンはシリコンオイルを含有しております。

〔お願い〕

部品注文の際は当取扱説明書最終頁の『部品注文時のご照会について』に従って必要事項をご連絡ください。

故障原因と対策

故障	原因	対策
起動しない。	<ul style="list-style-type: none"> ○電動機の故障。 ○電源関係に異常。 ○ポンプの故障。 （錆付き・焼付き・異物の混入。） 	<ul style="list-style-type: none"> ○電動機を修理する。 ○点検・修理する。 ○分解・清掃・修理する。
起動するが揚水しない。	<ul style="list-style-type: none"> ○呼び水の不足。 ○仕切り弁が閉じている。 ○吐出し揚程が高い。（抵抗が大きい。） ○吸込揚程が高い。（抵抗が大きい。） ○ポンプ内に呼び水しても直ぐ落ちる。 ○回転方向が逆である。 ○回転速度が低い。 ○液温が高い。 ○軸封部から空気を吸っている。 	<ul style="list-style-type: none"> ○ポンプ・吸込管へ呼び水する。 ○仕切り弁を開ける。 ○ポンプを交換する。配管を修正する。 ○揚程を低くする。 ○フート弁を点検する。 ○電動機の結線を入れ替える。 ○電動機メーカーへ相談する。 ○吸込抵抗に応じた蒸気圧を確保させる。 ○軸封部を点検・増し締めをする。場合により部品交換を行う。
規定吐出し量、規定揚程が出ない。	<ul style="list-style-type: none"> ○ストレーナ・フート弁に異物が詰まっている。 ○吸込み側末端が、十分水没していない。 ○空気の浸入。 ○吐出し配管に空気がたまっている。 ○羽根車に異物が混入した。 ○回転方向が逆である。 ○ライナリング、バランスリングが摩耗した。 ○羽根車またはマサツ板が摩耗した。 ○羽根車が腐食した。 	<ul style="list-style-type: none"> ○分解・清掃する。スクリーンを設ける。 ○空気を吸わない深さまで水没させる。 ○各部の締め直しをする。軸封部を点検する。 ○空気抜きを設ける。 ○分解・清掃する。 ○電動機の結線を入れ替える。 ○部品を交換する。 ○隙間調整する。部品を交換する。 ○部品を交換する。
過負荷になる。	<ul style="list-style-type: none"> ○揚程が低い。（吐出し量が多い。） ○液に比重・粘度がある。 ○ポンプ・電動機の軸芯がずれている。 ○グラントパッキンを締め過ぎている。 ○主軸が曲がっている。 ○回転部分が接触している。 	<ul style="list-style-type: none"> ○吐出し側仕切り弁を締める。 ○ポンプを変更する。電動機を大きくする。 ○芯出しをする。 ○適正な漏れ量に調整する。 ○部品交換する。 ○分解・修理する。
軸受が発熱又は、異常音を出す。	<ul style="list-style-type: none"> ○オイル・グリースの量が少ない。 ○グリースの詰め過ぎ。 ○ポンプ・電動機の軸芯がずれている。 ○玉軸受が破損している。 ○主軸が曲がっている。 ○オイル粘度・グリース番号が違う。 ○オイル・グリースが劣化している。 	<ul style="list-style-type: none"> ○補充する。玉軸受を交換する。 ○適量にする。 ○芯出しをする。 ○部品を交換する。 ○部品を交換する。 ○指定品に交換する。 ○交換時期を早くする。
ポンプの騒音、振動。	<ul style="list-style-type: none"> ○基礎が不完全である。 ○基礎ボルト・金くさびの緩み。 ○軸継手ゴムが摩耗している。 ○ポンプ・電動機の軸芯がずれている。 ○キャビテーション・サージングが発生している。 ○水流音・水撃音がある。 	<ul style="list-style-type: none"> ○基礎をやり直す。 ○増し締めする。金くさびを交換する。 ○部品交換する。 ○芯出しをする。増し締めをする。 ○メーカーに問い合わせる。 ○吐出し配管の曲がりを少なくする。 緩衝弁を使用する。フレキシブルパイプを使用する。 ○フレキシブルパイプ・防振ゴムを設置する。

分解図

- ※1. 本図は代表を示すものであり機種・口径により構造が異なる場合があります。詳しくはそれぞれの構造断面図をご請求になり確認してください。
- ※2. 特殊品につきましてもそれぞれの構造断面図をご請求になるか、またはお買い上げの販売店またはお近くの当社営業所までお問い合わせください。

(TFS-125A)

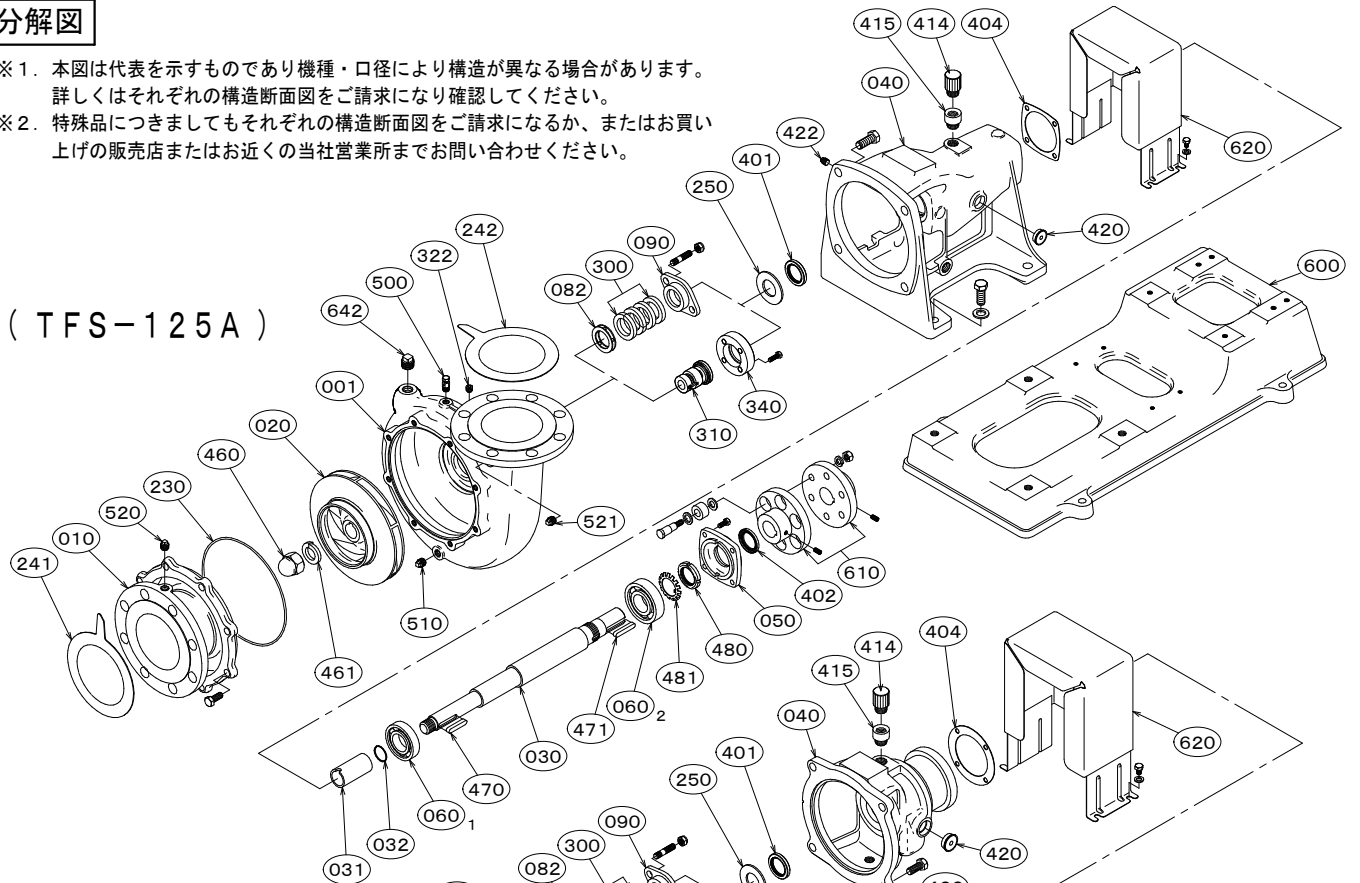

(TJFS-108F)

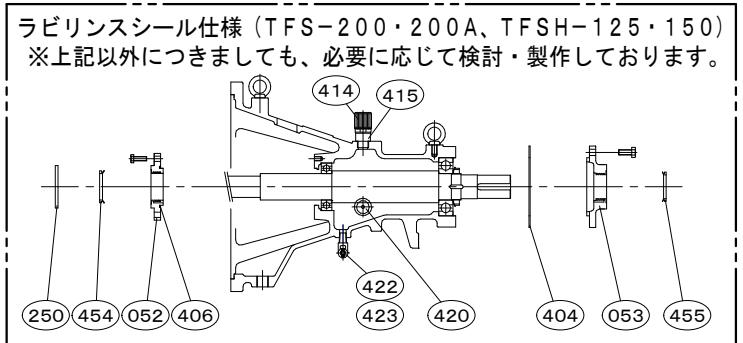
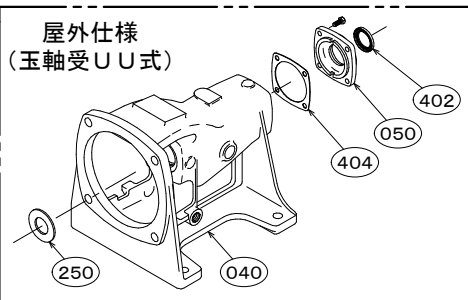
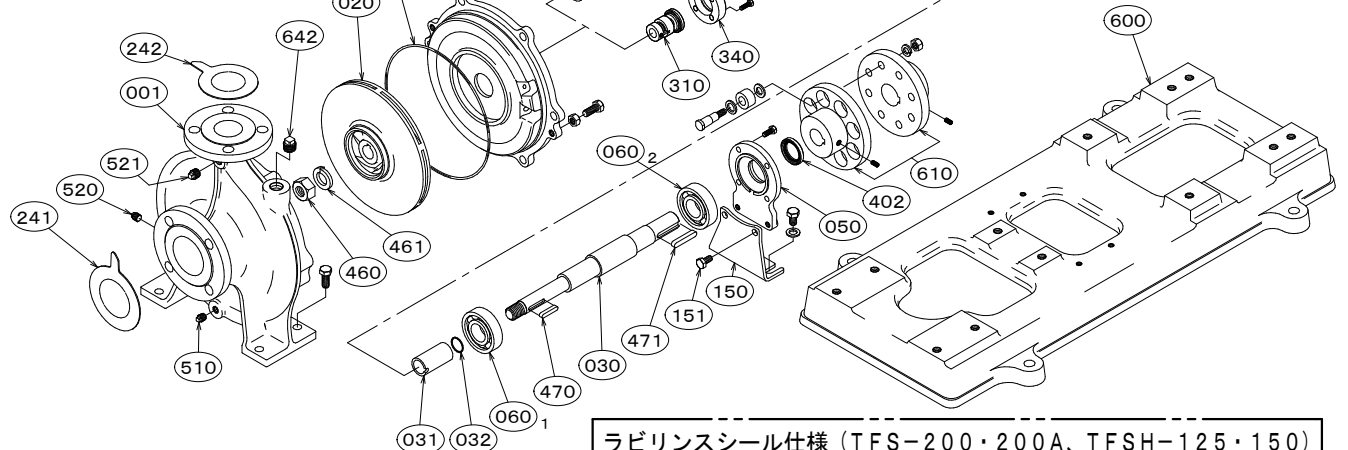

番号	部 品 名	番号	部 品 名	番号	部 品 名	番号	部 品 名
001	ケーシング	090	パッキン押さえ	404	オイルパッキン	480	玉軸受ナット
010	吸込カバー	150	軸受支え	406	Oリング	481	玉軸受座金
011	ケーシングカバー	151	軸受支えボルト	414	オイルキャップ	500	空気抜き弁
020	羽根車 (クローズ)	230	カバーパッキン	415	持出ソケット	510	ドレン抜きプラグ
030	主 軸	(241)	(吸込側) フランジパッキン	420	オイルレベルゲージ	520	真空計プラグ
031	スリーブ	(242)	(吐出し側) フランジパッキン	422	オイルドレンプラグ	521	圧力計プラグ
032	スリーブパッキン	250	水切りつば	423	オイルドレンコック	600	共通ベッド
040	軸 受	300	グランドパッキン	454	Vリング	610	軸継手
050	軸受カバー	310	メカニカルシール	455	Vリング	620	軸継手ガード
052	軸受カバー (ラビリンスシール用)	322	封水プラグ	460	羽根車ナット	642	呼び水プラグ
053	軸受カバー (ラビリンスシール用)	340	メカカバー	461	回り止め		
060 ₁	玉軸受	401	オイルシール	470	羽根車キー		
082	封水リング	402	オイルシール	471	軸継手キー		

ポンプの分解

※1. 本図は代表を示すものであり機種・口径により構造が異なる場合があります。
詳しくはそれぞれの構造断面図をご請求になり確認してください。

※2. 特殊品につきましてはそれぞれの構造断面図をご請求になるか、またはお買い上げの販売店またはお近くの当社営業所までお問い合わせください。

- ① 吸込・吐出し側の仕切り弁を閉じ、(510)ドレン抜きプラグを取り外しポンプ内液を排出してください。
- ② ポンプ回りの小配管(外部注水管等)を取り外してください。
- ③ 吸込・吐出し配管からポンプを取り外し、(001)ケーシングから(010)吸込カバー又は(011)ケーシングカバーを取り外します。

この状態でポンプ内部は点検できます。摩耗や異常をご点検ください。
(TJFS・TJS型等の(001)ケーシング脚部が(600)共通ベッドに取り付けてあるものはケーシングカバー以後を取り外す事により、配管を外さなくてもポンプ内部を点検する事ができます。)

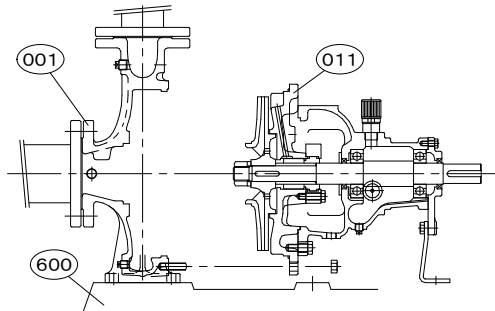
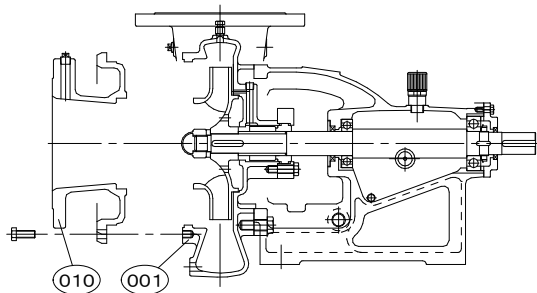
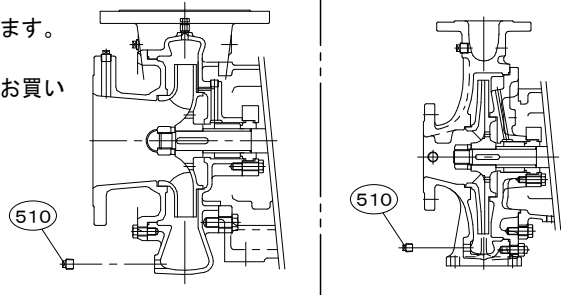

- ④ (460)羽根車ナット・(461)回り止めを取り、(020/021)羽根車を抜き、(470)羽根車キーを取ります。

※(021)セミオープン羽根車の場合は(102)調整リングが入ります。

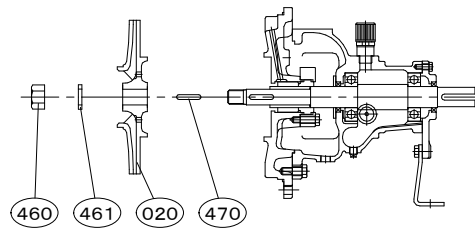
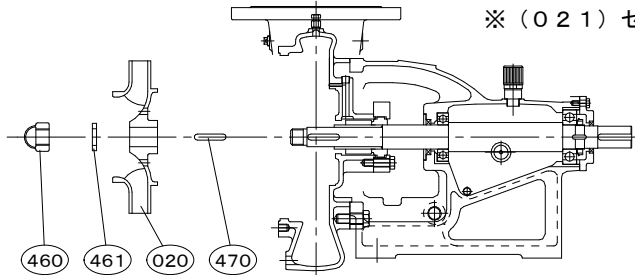

※1. メカニカルシール式について ●詳細図は『P13. メカニカルシールの交換』を参照ください。

(001)ケーシング又は(011)ケーシングカバーから(340)メカカバーを外し、(250)水切りつば側に移動させてください。

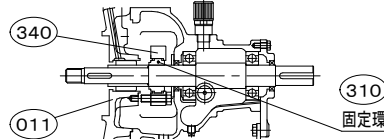
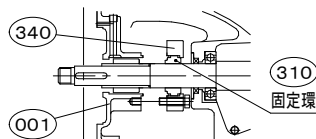

- ⑤ (001)ケーシング又は(011)ケーシングカバーを(040)軸受から外し、(310)メカニカルシール回転環、(340)メカカバー、(250)水切りつばの順に(030)主軸から抜き取ります。
(スリーブ付の場合は(031)スリーブおよび(032)スリーブパッキンを(030)主軸から抜き取ってください。)

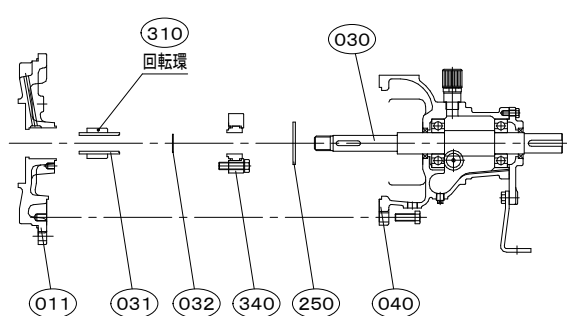
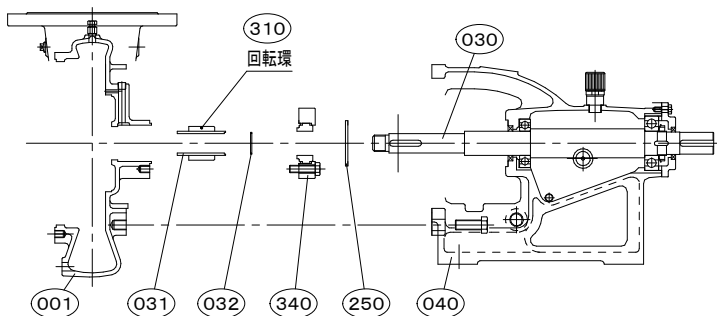

※2. メカニカルシール式について

セットスクリューを緩め、(310)メカニカルシール回転環を(030)主軸又は(031)スリーブから抜きます。

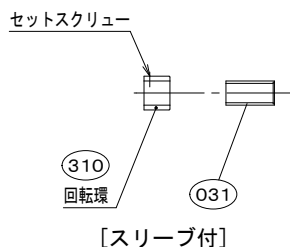
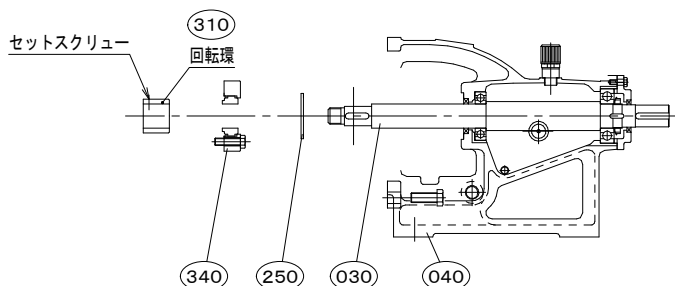

[スリーブ付]

- ⑥ (050) 軸受カバーを(040) 軸受から外し、(030) 主軸を抜きます。(オイルバス式の場合は予め(422) オイルドレンプラグを外し、中のオイルを抜き取ります。その後(050) 軸受カバー及び(404) オイルパッキンを外します。)

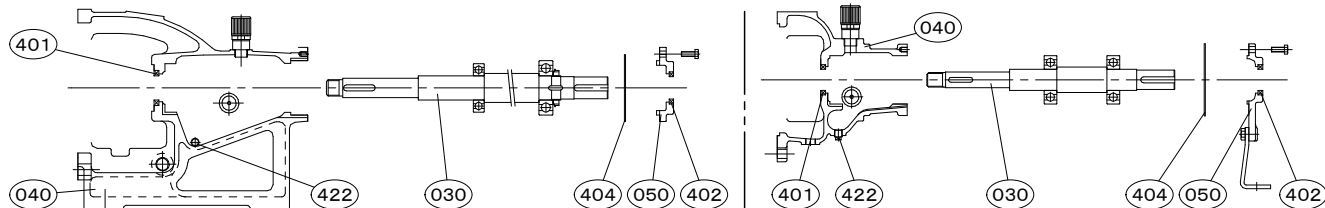

注意 ●(401)・(402) オイルシールのリップに傷を付けないでください。
オイル漏れの原因になります。

- ※3. グランドパッキン式について ●詳細はページ下部『グランドパッキンの交換』を参照ください。
(001) ケーシング又は(011) ケーシングカバーから(090) パッキン押さえを外し、中の(300) グランドパッキン及び(082) 封水リングを取り出します。

(082) 封水リングの無い機種も
ございます。詳しくはそれぞれの
構造断面図をご確認ください。

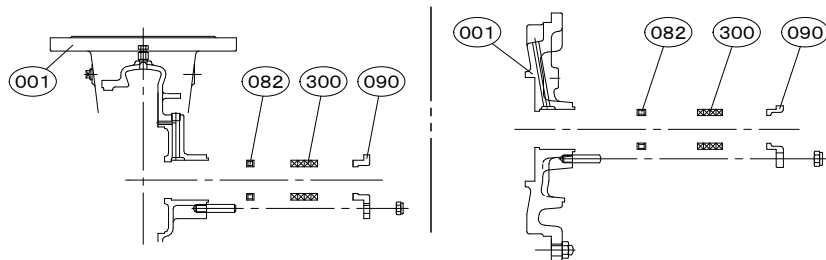

ポンプの組立

再組立は分解の逆の手順で行えますが、次の点に注意してください。

- (021) セミオープン形羽根車は、(010・001) 吸込カバー・ケーシングとの前面隙間を0.4~1.0mmに調整してください。必要あれば(021) 羽根車の裏側と(030) 主軸又は(031) スリーブの段差との間に(102) 調整リング(別売)を入れてください。
- 各パッキン類は新品と交換してください。
- 各部品にて摩耗しているもの、損傷しているものは交換してください。
- 各部品にて内部が汚れなどで詰まっているものは清掃してから使用してください。

グランドパッキンの交換

軸封部からの漏れが締付けても多量に漏れたり、発熱する場合は、新しいグランドパッキンに交換してください。グランドパッキンの挿入は各パッキンの合わせ目を交互とし、パッキン押さえにて押し込んでください。編んで成型してあるパッキンは編目方向(下図)をみて挿入してください。

注意 ●逆目にグランドパッキンを入れしないでください。
主軸やスリーブの摩耗を早める原因になります。

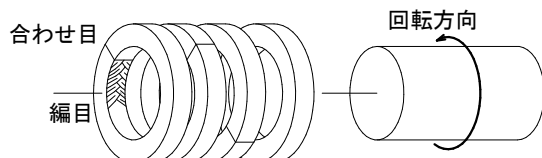

※当社純正のグランドパッキンは網目に関係なく、どちらの方向でも使用できるように編み込み・成型をしております。
(各パッキンの合わせ目は交互に挿入してください)

※グランドパッキン交換後の初期調整に注意ください。 詳細は10ページ『グランドパッキン』を参照ください。

メカニカルシールの交換

- 分解・組立の項に従いポンプを分解してください。
- 分解の際は、メカニカルシールのセット寸法を前もって測っておいてください。
- 組立の際は、主軸又はスリーブ及びメカニカルシールの摺動面に清浄油(スピンドル油など)または使用液を塗布してください。(清浄油は使用液により変質や固化などを起こさないものを使用してください。)

注意 ●主軸・スリーブに傷を付けないでください。
●摺動面およびパッキン類には欠け・傷などを付けないでください。
液漏れの原因になります。

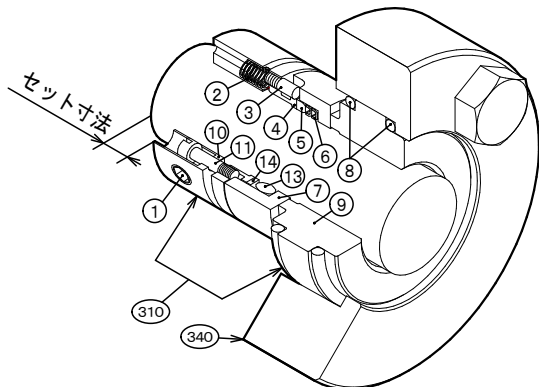

符号	部品名	符号	部品名
1	セットスクリュー	8	インサートパッキン
2	スプリング	9	インサート
3	ドライブピン	10	カラー
4	コンプリング	11	スプリングピン
5	アダプター	13	シャフトパッキン(Oリング)
6	シャフトパッキン(Vリング)	14	バックアップリング
7	シールリング		
310	メカニカルシール	340	メカカバー

保証について

- (1)保証期間は納入の日から1年間です。
 - (2)保証期間中に、正常なご使用にも関わらず当社の設計・製作上の不備により故障や破損が発生した場合には、故障または破損箇所を無料修理または交換させていただきます。
 - (3)本製品の保証は日本国内で使用される場合に限りです。
 - (4)次の原因による故障及び破損の修理や消耗品の交換は有料とさせていただきます。
 - ① 保証期間満了後の故障・破損。
 - ② 取り扱いの誤りや正常でないご使用又は保管による故障・破損。
 - ③ 当社指定品以外の部品をご使用の場合の故障・破損。
 - ④ 当社又は指定業者以外の修理・改造に因る故障・破損。
 - ⑤ 火災・天災・地震などの災害および不可抗力による故障・破損。
 - ⑥ ご使用液の液質による故障・破損および腐食・摩耗。
 - ⑦ ポンプ部品の寿命による故障・破損。
 - (5)故障・破損原因の判定は、お客様と当社の担当者又は出張者との協議の結果に従うものとします。
 - (6)ご使用中に発生した故障に起因する種々の費用その他の損害の補償は致しかねますので予めご了承願います。
- ※消耗品とは潤滑油脂、軸継手ゴムブッシュ、各種パッキン類、メカニカルシール、オイルシール、スリーブなど当初より消耗が予想されるものことです。

修理について

- (1)修理を依頼される時
修理をご依頼される前にこの取扱説明書をよくお読みいただき再度ご確認ください。なお異常のある場合はご購入先へご依頼ください。
- (2)修理品を返送される場合のご注意
作業者の安全を守り環境を保全するため、次のことを必ず守ってください。



注意

- ポンプをきれいに洗い、ポンプ修理承り書を添付して返送してください。
 - ポンプ修理承り書が添付されていない場合は、修理しない場合があります。
 - ポンプ修理承り書が付いている場合でも、当社が危険と判断したときは返送する場合があります。
- ※ポンプ修理承り書は下記の各支店・営業所にご請求ください。

- (3)補修用性能部品の最低保有期間
当社における補修用性能部品の最低保有期間は、製造打切り後7年間です。
性能部品とは、その製品の機能を維持するために必要な部品です。

問い合わせ窓口

保証期間中の修理など、アフターサービスについてご不明な点がございましたら、お買上げの販売店またはお近くの当社営業所までお問い合わせください。

部品注文時のご照会について

- (1)部品注文およびご使用中のトラブルの際は、ポンプ銘板表示事項をお知らせください。

(2)銘板表示事項

- ① TYPE.....ポンプ型式
- ② ポンプ構造.....(参考銘板内GTE-CZN)
(コンストラクション記号)
- ③ SIZE.....ポンプ口径
- ④ ポンプ材質.....(参考銘板内SUS304)
- ⑤ m.....ポンプ仕様-全揚程
- ⑥ m^3/minポンプ仕様-吐出し量
- ⑦ kW.....電動機動力
- ⑧ min^{-1}同期回転速度
- ⑨ No.ポンプ製造番号

参考銘板

株式会社 寺田ポンプ製作所			
TYPE	①	②	
SIZE	③	④	
m	⑤	⑦	kW
m^3/min	⑥	⑧	min^{-1}
No.	⑨		
Terada Pump Mfg. Co., Ltd. K142			

参考銘板 表示例(TJS-43D)

株式会社 寺田ポンプ製作所			
TYPE	TJS-43D	GTE-CZN	
SIZE	40×32	SUS304	
m	54.0	5.5	kW
m^3/min	0.18	3600	min^{-1}
No.	TE345S		
Terada Pump Mfg. Co., Ltd. K142			

営業所一覧

- 東京支社 〒116-0002 東京都荒川区荒川1-49-1 荒川第10奏ビル2F
TEL (03) 3803-1161(代) FAX (03) 3803-1162
- 神奈川営業所 〒252-0134 神奈川県相模原市緑区下九沢2125-1-101
TEL (042) 774-3670(代) FAX (042) 774-3671
- 北関東営業所 〒360-0015 埼玉県熊谷市肥塚2丁目7番28
TEL (048) 523-2654(代) FAX (048) 525-5216
- 仙台営業所 〒984-0011 宮城県仙台市若林区六丁の目西町3-33
TEL (022) 287-0231(代) FAX (022) 287-0235
- 新潟営業所 〒950-0948 新潟県新潟市中央区女池南1丁目5番16号
TEL (025) 284-0011(代) FAX (025) 284-1212
- 名古屋営業所 〒457-0004 愛知県名古屋市南区中江2丁目2番9号
TEL (052) 819-0188(代) FAX (052) 819-0180
- 静岡営業所 〒420-0884 静岡県静岡市葵区大岩本町26-32 パークサイド城北1F-C
TEL (054) 200-1002(代) FAX (054) 200-1003
- 大阪支社 〒540-0011 大阪府大阪市中央区農人橋二丁目1番30号 谷町八木ビル9F
TEL (06) 6940-1177(代) FAX (06) 6940-1178
- 岡山営業所 〒700-0971 岡山県岡山市北区野田三丁目9-10-2 岡崎事務所 1F東
TEL (086) 245-4497(代) FAX (086) 245-7246
- 高松営業所 〒761-8078 香川県高松市仏生山町甲836番地1 ガーデンハイツピュア101号
TEL (087) 888-5118(代) FAX (087) 888-5119
- 福岡営業所 〒812-0016 福岡県福岡市博多区博多駅南3-10-23 第5西田ビル2F-E
TEL (092) 411-7555(代) FAX (092) 411-7585
- 広島営業所 〒733-0861 広島県広島市西区草津東1丁目1-6 第3松本ビル1F
TEL (082) 271-6505(代) FAX (082) 271-6506



〒635-8535 奈良県大和高田市東雲町3番17号

TEL (0745) 52-5101(代) FAX (0745) 23-0013

E-mail: info@teradapump.co.jp

<http://www.teradapump.co.jp/>